

LORAN



IT

Loran: dal 1988 al futuro, una visione a lungo raggio nel panorama dell'arredo per il settore dentale. Una realtà che unisce tradizione e innovazione, nel segno della continuità familiare e dell'evoluzione continua. Una sintesi di stile, ergonomia e funzionalità che prende forme durevoli, efficienti e flessibili, grazie ad un processo nel quale convergono progettazione 3D, manualità artigianale e automazione all'avanguardia. Da questi concetti, espressione della più tipica cultura progettuale e industriale italiana, nasce una collezione sviluppata insieme a designer che sanno condividerli e interpretarli in maniera altrettanto originale e significativa. Perché Loran crea soluzioni ogni volta uniche: in ogni ambiente, in tutto il mondo.

EN

Loran: since 1988 to the future, a long-range vision in the panorama of dental furniture. A reality that combines tradition and innovation, in the sign of family continuity and continuous evolution. A synthesis of style, ergonomics and functionality that takes durable, efficient and flexible forms, thanks to a process in which 3D design, craftsmanship and state-of-the-art automation converge. From these concepts, an expression of the most typical Italian design and industrial culture, comes a collection developed together with designers who know how to share and interpret them in an equally original and significant manner. Because Loran creates unique solutions every time: in every environment, all over the world.

FR

Loran: de 1988 à l'avenir, une vision à long terme dans le panorama du mobilier dentaire. Une réalité qui allie tradition et innovation, sous le signe de la continuité familiale et de l'évolution continue. Une synthèse de style, d'ergonomie et de fonctionnalité qui prend des formes durables, efficaces et flexibles, grâce à un processus dans lequel convergent le design 3D, l'artisanat et l'automatisation de pointe. De ces concepts, expression du design italien le plus typique et de la culture industrielle, naît une collection développée en collaboration avec des designers qui savent les partager et les interpréter de manière tout aussi originale et significative. Parce que Loran crée des solutions uniques à chaque fois: dans chaque environnement, dans le monde entier.

DE

Loran: von 1988 bis in die Zukunft, eine weitreichende Vision im Panorama der zahnmedizinischen Möbel. Eine Realität, die Tradition und Innovation im Zeichen der familiären Kontinuität und der ständigen Weiterentwicklung vereint. Eine Synthese aus Stil, Ergonomie und Funktionalität, die dauerhafte, effiziente und flexible Formen annimmt, dank eines Prozesses, in dem 3D-Design, Handwerkskunst und modernste Automatisierung zusammenkommen. Aus diesen Konzepten, die Ausdruck der typischsten italienischen Design- und Industriekultur sind, entsteht eine Kollektion, die gemeinsam mit Designern entwickelt wird, die es verstehen, sie auf ebenso originelle wie signifikante Weise zu teilen und zu interpretieren. Denn Loran schafft jedes Mal einzigartige Lösungen: in jeder Umgebung, überall auf der Welt.

IT
Passione, talento e professionalità sono principi fondamentali per Loran. Valori che emergono in tutte le fasi produttive e in ogni dettaglio dei prodotti, realizzati su misura per ogni singolo spazio e progetto. Tutto questo in un ambiente di lavoro etico, sicuro e sostenibile.

EN
Passion, talent and professionalism are fundamental principles for Loran. Values that emerge in all production phases and in every detail of the products, tailor-made for each individual space and project. All this is in an ethical, safe and sustainable working environment.

FR
La passion, le talent et le professionnalisme sont des principes fondamentaux pour Loran. Des valeurs qui se manifestent dans toutes les phases de production et dans chaque détail des produits, conçus sur mesure pour chaque espace et chaque projet. Le tout dans un environnement de travail éthique, sûr et durable.

DE
Leidenschaft, Talent und Professionalität sind die Grundprinzipien von Loran. Werte, die in allen Produktionsphasen und in jedem Detail der Produkte zum Tragen kommen, die für jeden einzelnen Raum und jedes Projekt maßgeschneidert sind. Und das alles in einem ethischen, sicheren und nachhaltigen Arbeitsumfeld.

Saldatura strutturale a MIG manuale / Manual MIG structural welding / Soudage structurel manuel MIG / Manuelles MIG-Strukturschweißen

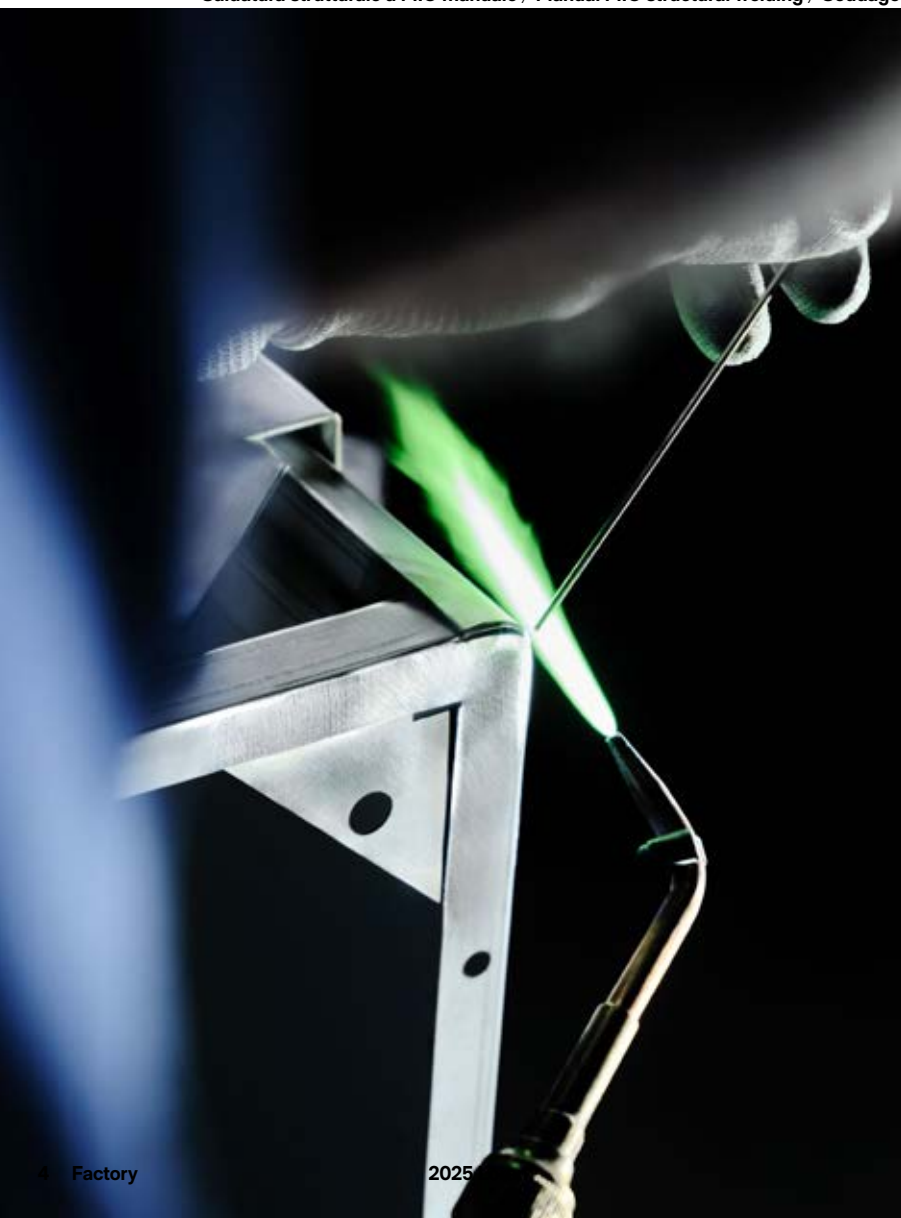

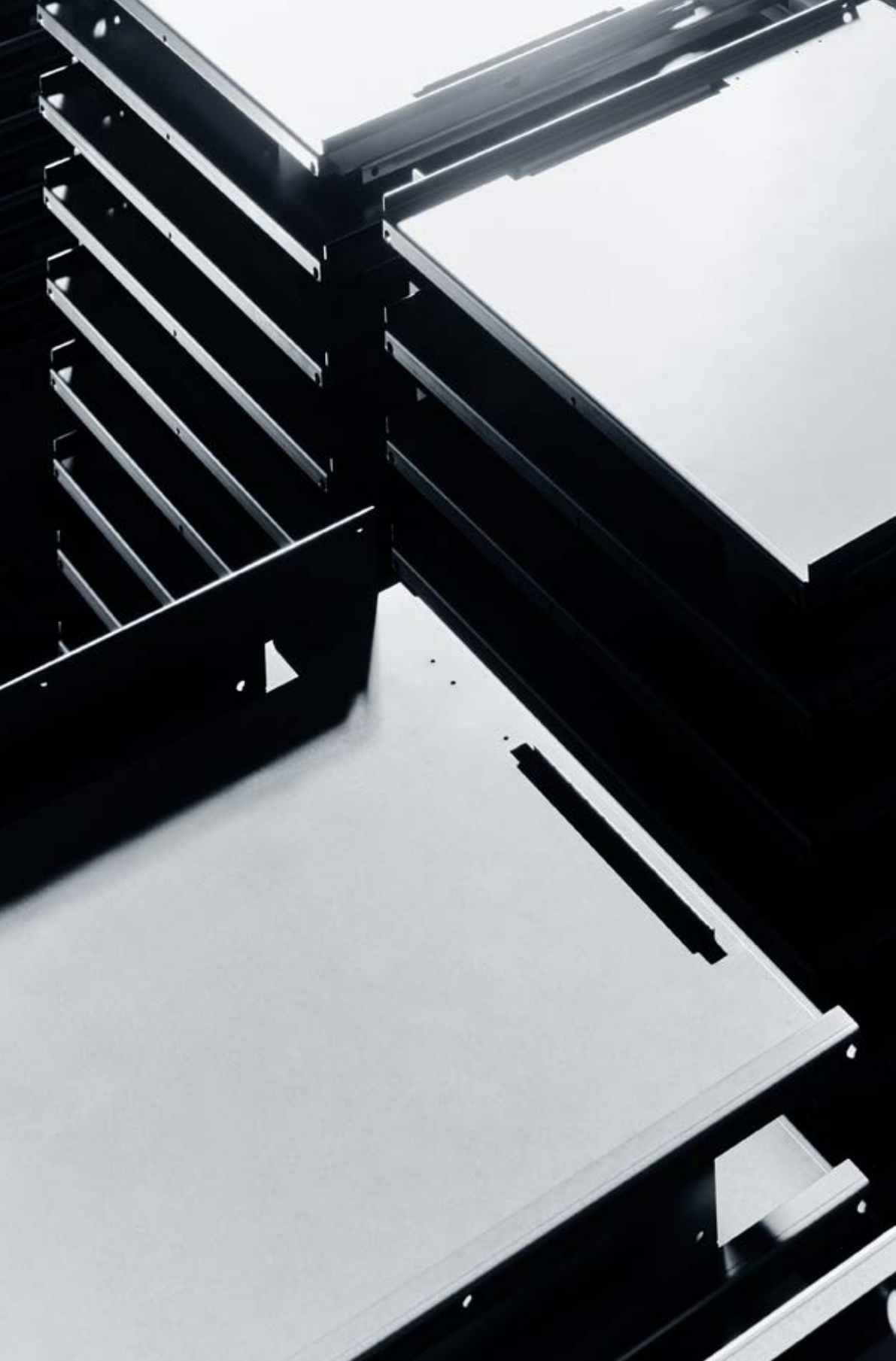

Piegatura a controllo numerico e stoccaggio / CNC folding and storage
/ Pliage et rangement CNC / CNC-Faltung und Lagerung

IT

Loran guarda avanti e investe costantemente nel miglioramento, introducendo sempre nuove tecnologie. L'elevata automazione consente di soddisfare ogni richiesta con la massima tempestività.

EN

Loran looks ahead and constantly invests in improvement, always introducing new technologies. The high level of automation allows each request to be fulfilled with maximum timeliness.

FR

Loran est tourné vers l'avenir et investit constamment dans l'amélioration, en introduisant toujours de nouvelles technologies. Le haut degré d'automatisation permet de répondre à chaque demande dans les meilleurs délais.

DE

Loran blickt voraus und investiert ständig in Verbesserungen, indem es immer wieder neue Technologien einführt. Der hohe Automatisierungsgrad ermöglicht es, jede Anfrage mit maximaler Pünktlichkeit zu erfüllen.



Braccio robotizzato per la fase di piegatura / Robotic arm for the bending phase / Bras robotisé pour la phase de pliage / Roboterarm für die Biegephase

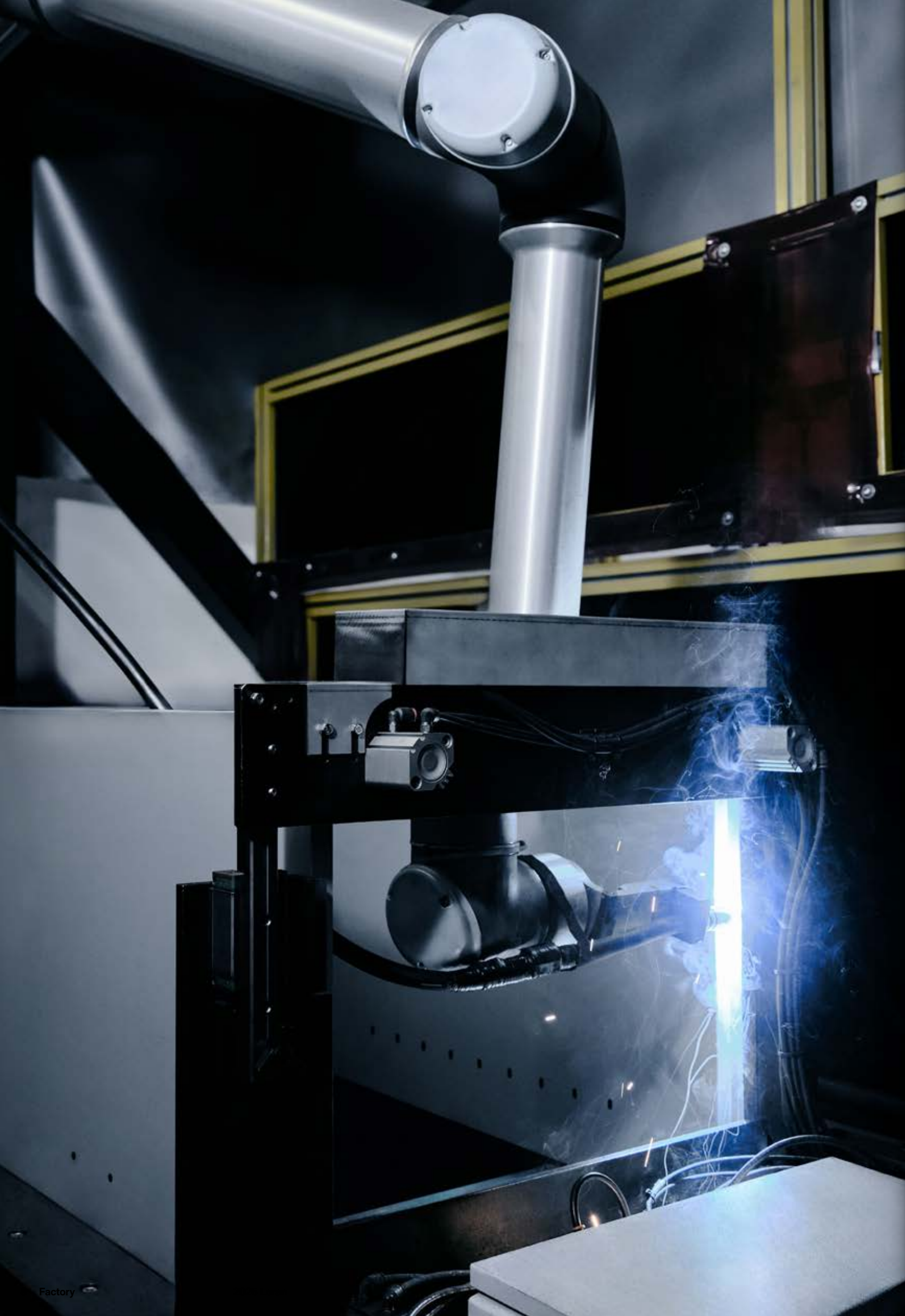

← Braccio robotizzato per la fase di saldatura / Robotic arm for the welding phase / Bras robotisé pour la phase de soudage / Roboterarm für die Schweißphase

↑ Semilavorato finito grezzo / Semi-finished raw product / Produit semi-fini brut fini / Halbfabrikat unfertiges Produkt

IT Il robot per la saldatura garantisce una precisione assoluta.
EN The welding robot guarantees absolute precision.
FR Le robot de soudage garantit une précision absolue.
DE Der Schweißroboter garantiert absolute Präzision.



Prelievo prodotti per la fase di assemblaggio / Picking products for the assembly phase / Préparation des produits pour la phase d'assemblage / Produktkommissionierung für die Montagephase



→ Movimentazione robotizzata / Robotised handling / Manipulation robotisée / Robotisierte Handhabung
→ Assemblaggio / Assembly / Assemblage / Montage

IT
Mani e sguardi attenti si prendono cura dell'assemblaggio dei prodotti, con l'assistenza di un robot che trasporta i vari elementi dal magazzino digitalizzato alle isole di lavoro.

EN
Attentive hands and eyes take care of product assembly, with the assistance of a robot that transports the various elements from the digitised warehouse to the work islands.

FR
Des mains et des yeux attentifs s'occupent de l'assemblage des produits, avec l'aide d'un robot qui transporte les différents éléments de l'entrepôt numérisé vers les îlots de travail.

DE
Aufmerksame Hände und Augen sorgen für den Zusammenbau der Produkte, unterstützt von einem Roboter, der die verschiedenen Elemente aus dem digitalisierten Lager zu den Arbeitsinseln transportiert.





Controllo qualità pre imballaggio / Pre-packaging quality control / Contrôle de la qualité du préemballage / Qualitätskontrolle vor der Verpackung

Assemblaggio / Assembly / Assemblage / Montage

IT
Il sistema aziendale segue i principi della Lean Production: miglioramento continuo, riduzione degli sprechi, centralità delle persone, creazione di valore.

EN
The company system follows the principles of Lean Production: continuous improvement, waste reduction, people-centredness, value creation.

FR
Le système de l'entreprise suit les principes de la production allégée: amélioration continue, réduction des déchets, centrage sur les personnes, création de valeur.

DE
Das Unternehmenssystem folgt den Grundsätzen der Lean Production: kontinuierliche Verbesserung, Abfallreduzierung, Menschenzentrierung, Wertschöpfung.

Montaggio cassette (assemblaggio) / Assembling drawer units (assembly) / Assemblage des blocs-tiroirs (assemblage) / Zusammenbau von Schubladeneinheiten (Montage)



Imballaggio / Packaging / Emballage / Verpackung

IT Un braccio robotico aiuta gli addetti durante la fase finale di imballaggio e logistica.
EN A robotic arm helps the workers during the final packaging and logistics phase.
FR Un bras robotisé aide les travailleurs lors de la phase finale d'emballage et de logistique.
DE Ein Roboterarm unterstützt die Arbeiter in der Endverpackungs- und Logistikphase.





Dental Office, Milan (ITA)

1

Design: Gianpaolo Pradal

A. Vela: Versione su piedi / Version on feet / Version sur pieds / Version auf Standfüßen
B. Ala: Pensile / Wall unit / Élément mural / Hängeschrank
C. Vela: Versione sospeso + Moving tray / Suspended version + Moving tray
/ Version suspendue + Moving tray / Wandhängende Version + Moving tray
D. Open Box
E. Luna: Carrello / Trolley / Chariot / Cart
F. Vela: Servomobile / Movable unit / Module mobile / Rollenschrank

Orthodontic Practice, Bruxelles (BEL)

2

Design: Gianpaolo Pradal

A. Look: Versione sospesa / Suspended version / Version suspendue / Hängendes
B. Logo: Carrello / Trolley / Chariot / Cart
C. Novo: Pensile / Wall unit / Élément mural / Hängeschrank
D. Ala Lean: Pensile / Wall unit / Élément mural / Hängeschrank
E. Mate: Carrello / Trolley / Chariot / Cart
F. Look: Versione su piedi / Version on feet / Version sur pieds / Version auf Standfüßen
F. Look: Servomobili / Movable units / Modules mobiles / Rollenschränke

Dental Care Centre, Nantes (FRA)

3

Design: Gianpaolo Pradal

A. Pura studio: Versione su basamento / Version on base unit / Version sur bases / Version auf Sockel
B. Novo: Pensile / Wall unit / Élément mural / Hängeschrank
C. Pura studio: Versione sospesa / Suspended version / Version suspendue / Wandhängende Version
D. Upright: Lavello / Sink / Lavabo / Waschbecken

Oral Health Clinic, Berlin (GER)

4

Design: Gianpaolo Pradal

A. Pura sterilizzazione: Versione su basamento / Version on base unit / Version sur bases / Version auf Sockel
B. Pura: Pensili / Wall units / Éléments muraux / Hängeschränke
C. Pura: Versione su piedi / Version on feet / Version sur pieds / Version auf Standfüßen

Dental Laboratory, Dubai (UAE)

5

Design: Gianpaolo Pradal

Collezione Prof / Prof Collection / Collection Prof / Sammlung Prof

A. Banco ad angolo / Corner bench / Etabli en angle / Ecklösung
B. Banco a due postazioni / Two-station bench / Etabli à deux postes / Zwei-Stationen-Arbeitstisch
C. Mobile di servizio / Service cabinet / Armoire de service / Serviceschrank
D. Box
E. Isola / Island / Îlot / Insel
F. Scrivania work / Desk work / Travail de bureau / Schreibtischarbeit

IT
Una parete trasparente avvolge lo studio dentistico come una teca preziosa, creando un'atmosfera esclusiva. Un luogo sofisticato che non rinuncia al fascino di uno stile unico, garantendo allo stesso tempo i massimi livelli di igiene, protezione e funzionalità. Tutto questo con un design essenziale e curato in tutti i particolari.

EN
A transparent wall envelops the dental surgery like a precious shrine, creating an exclusive atmosphere. A sophisticated place that does not renounce the charm of a unique style, while guaranteeing the highest levels of hygiene, protection and functionality. All this with an essential design and attention to detail.

FR
Une paroi transparente enveloppe le cabinet dentaire comme une châsse précieuse, créant une atmosphère exclusive. Un lieu sophistiqué qui ne renonce pas au charme d'un style unique, tout en garantissant les plus hauts niveaux d'hygiène, de protection et de fonctionnalité. Le tout avec un design essentiel et le souci du détail.

DE
Eine transparente Wand umhüllt die Zahnarztpraxis wie ein kostbares Heiligtum und schafft eine exklusive Atmosphäre. Ein raffinierter Ort, der nicht auf den Charme eines einzigartigen Stils verzichtet und gleichzeitig ein Höchstmaß an Hygiene, Schutz und Funktionalität garantiert. Und das alles mit einem unverzichtbaren Design und viel Liebe zum Detail.



A. Vela: Versione su piedi / Version on feet / Version sur pieds / Version auf Standfüßen
B. Ala: Pensile / Wall unit / Élément mural / Hängeschrank
C. Vela: Versione sospeso + Moving tray / Suspended version + Moving tray / Version suspendue + Moving tray / Wandhängende Version + Moving tray
D. Open Box
E. Luna: Carrello / Trolley / Chariot / Cart
F. Vela: Servomobile / Movable unit / Module mobile / Rollenschrank

1

Dental Office

Milan, Italy





Vela: piede in alluminio / Aluminium foot / Pied en aluminium / Aluminiumfuß

← Ala: Pensile / Wall unit / Elément mural / Hängeschränk



Moving tray

→ Vela: Versione sospesa / Suspended model / Version suspendue / Wandhängende Version





← Open Box

Box di lavoro / Work box / Boîte de travail / Arbeits-Box





Luna: Carrello / Trolley / Chariot / Cart



Vela: Servomobile / Movable unit / Module mobile / Rollenschrank

IT

Nel cuore di una grande città, la qualità dello spazio architettonico rispecchia l'alto livello della professione medica. Con le sue qualità progettuali e materiali, l'arredo diventa un elemento fondamentale della relazione fra l'ambiente e le persone. Discrezione, perfezione, armonia sono i principi che caratterizzano ogni istante e dettaglio.

EN

In the heart of a large city, the quality of the architectural space reflects the high standard of the medical profession. With its design qualities and materials, the furniture becomes a fundamental element of the relationship between the environment and the people. Discretion, perfection, harmony are the principles that characterise every moment and detail.

FR

Au cœur d'une grande ville, la qualité de l'espace architectural reflète l'exigence du corps médical. Par ses qualités de conception et ses matériaux, le mobilier devient un élément fondamental de la relation entre l'environnement et les personnes. Discrétion, perfection, harmonie sont les principes qui caractérisent chaque instant et chaque détail.

DE

Im Herzen einer Großstadt spiegelt die Qualität des architektonischen Raums den hohen Standard des medizinischen Berufs wider. Mit ihren Designqualitäten und Materialien werden die Möbel zu einem grundlegenden Element der Beziehung zwischen der Umgebung und den Menschen. Diskretion, Perfektion und Harmonie sind die Prinzipien, die jeden Moment und jedes Detail prägen.



A. Look: Versione sospesa / Suspended version / Version suspendue / Hängendes
B. Logo: Carrello / Trolley / Chariot / Cart
C. Novo: Pensile / Wall unit / Élément mural / Hängeschrank
D. Ala Lean: Pensile / Wall unit / Élément mural / Hängeschrank
E. Mate: Carrello / Trolley / Chariot / Cart
F. Look: Versione su piedi / Version on feet / Version sur pieds / Version auf Standfüßen
G. Look: Servomobili / Movable units / Modules mobiles / Rollenschränken

2

Orthodontic Practice

Bruxelles, Belgium



Logo: Carrello / Trolley / Chariot / Cart



↑ Novo: Pensile / Wall unit / Elément mural / Hängeschränk



← Ala Lean: Pensile / Wall unit / Élément mural / Hängeschrank

Mate: Carrello / Trolley / Chariot / Cart





Look: Servomobili / Movable units / Modules mobiles / Rollenschränken

IT

Architettura e natura si incontrano, in un ambiente nel quale gli spazi professionali coabitano con l'ambiente domestico, esprimendo uno stile di vita oltre che di lavoro. Forme pulite, volumi puri, linee geometriche, compongono uno scenario accogliente e rilassante, contraddistinto da un piacevole senso di empatia ed equilibrio.

EN

Architecture and nature meet, in an environment in which professional spaces cohabit with the domestic environment, expressing a lifestyle as well as a working style. Clean forms, pure volumes, geometric lines, compose a welcoming and relaxing scenario, characterised by a pleasant sense of empathy and balance.

FR

L'architecture et la nature se rencontrent, dans un environnement où les espaces professionnels cohabitent avec l'environnement domestique, exprimant un style de vie ainsi qu'un style de travail. Formes épurées, volumes purs, lignes géométriques, composent un scénario accueillant et relaxant, caractérisé par un agréable sens de l'empathie et de l'équilibre.

DE

Architektur und Natur treffen sich in einer Umgebung, in der professionelle Räume mit der häuslichen Umgebung zusammenleben und sowohl einen Lebensstil als auch einen Arbeitsstil zum Ausdruck bringen. Klare Formen, reine Volumina, geometrische Linien bilden ein einladendes und entspannendes Szenario, das von einem angenehmen Gefühl der Empathie und des Gleichgewichts geprägt ist.

3

Dental Care Centre

Nantes, France



A. Pura studio: Versione su basamento / Version on base unit / Version sur bases / Version auf Sockel
B. Novo: Pensile / Wall unit / Élément mural / Hängeschränk
C. Pura studio: Versione sospesa / Suspended version / Version suspendue / Wandhängende Version
D. Upright: Lavello / Sink / Lavabo / Waschbecken





Lavello termoformato in Corian® / Corian® thermoformed sink
/ Evier en Corian® thermoformé / Tiefgezogenes Waschbecken aus Corian®



Dettaglio fianco di finitura / Finishing side detail / Finition des détails latéraux / Fertigstellung der Seite Detail



Pura studio: Versione sospesa / Suspended version / Version suspendue / Wandhängende Version



← Cassetto push pull / Push pull drawer / tiroir Push-Pull / Push-pull-Schublade



↑ Upright: Lavello / Sink / Lavabo / Waschbecken

IT

Una clinica che trasmette al primo sguardo il rispetto degli standard più elevati di igiene e sterilizzazione. Un ambiente all'avanguardia, nato da un progetto che non lascia spazio all'esteriorità fine a sé stessa, concentrandosi su un assoluto minimalismo. Ogni arredo ha una precisa ragione d'essere e svolge la sua funzione in maniera discreta, ma assolutamente rigorosa.

EN

A clinic that at first glance conveys compliance with the highest standards of hygiene and sterilisation. An avant-garde environment, born of a design that leaves no room for exteriority as an end in itself, focusing on absolute minimalism. Every piece of furniture has a precise reason for being and performs its function in a discreet but absolutely rigorous manner.

FR

Une clinique qui, au premier coup d'œil, semble répondre aux normes les plus strictes en matière d'hygiène et de stérilisation. Un environnement d'avant-garde, né d'un design qui ne laisse aucune place à l'extériorité en tant que fin en soi, en misant sur un minimalisme absolu. Chaque meuble a une raison d'être précise et remplit sa fonction de manière discrète mais absolument rigoureuse.

DE

Eine Klinik, die auf den ersten Blick die Einhaltung der höchsten Hygiene- und Sterilisationsstandards vermittelt. Eine avantgardistische Umgebung, geboren aus einem Design, das keinen Raum für Äußerlichkeiten als Selbstzweck lässt und auf absoluten Minimalismus setzt. Jedes Möbelstück hat eine genaue Daseinsberechtigung und erfüllt seine Funktion auf diskrete, aber absolut strenge Weise.

4

Oral Health Clinic

Berlin, Germany



A. Pura sterilizzazione: Versione su basamento / Version on base unit / Version sur bases / Version auf Sockel
B. Pura: Pensili / Wall units / Eléments muraux / Hängeschränke
C. Pura: Versione su piedi / Version on feet / Version sur pieds / Version auf Standfüßen





→ Colorazione per protocollo sterilizzazione / Colouring for sterilisation protocol
/ Coloration pour le protocole de stérilisation / Färbung für Sterilisationsprotokoll
→ Piano estraibile / Pull-out shelf / Tirette extractible / Ausziehbares Regal

→ Porta rifiuti / Waste holder / Porte-déchets / Abfallbehälter





→ Pensile stoccaggio per tubs e trays / Wall-mounted storage unit for tubs and trays / Armoire de rangement pour tubs et trays / Hängeschrank für tubs und trays
→ Barra attrezzata con accessori / Equipped bar with accessories / Barre inox avec accessoires / Bar mit Zubehör





Luce LED sottopensile / LED under-cabinet light / Eclairage LED sous l'armoire / LED-Unterbauleuchte



Piede modello Pura / Foot Pura model / Modèle de pied Pura / Pura Modell Standfuß

IT

Un top leader nel settore odontotecnico, un laboratorio dove ogni attività segue un flusso ordinato e preciso, in un connubio ideale di tecnologia ed ergonomia. Spazi in cui si percepisce un assoluto rigore formale, insieme a una sapiente perfezione funzionale. Arredi che diventano parte integrante non solo di un'architettura d'interni, ma di un modo di essere, pensare e operare.

EN

A top leader in the dental technology sector, a laboratory where every activity follows an orderly and precise flow, in an ideal combination of technology and ergonomics. Spaces in which one perceives an absolute formal rigour, together with a skilful functional perfection. Furnishings that become an integral part not only of an interior architecture, but of a way of being, thinking and operating.

FR

Un leader dans le secteur de la technologie dentaire, un laboratoire où chaque activité suit un flux ordonné et précis, dans une combinaison idéale de technologie et d'ergonomie. Des espaces où l'on perçoit une rigueur formelle absolue, alliée à une savante perfection fonctionnelle. Des meubles qui font partie intégrante non seulement d'une architecture d'intérieur, mais aussi d'une façon d'être, de penser et de fonctionner.

DE

Ein führendes Unternehmen im Bereich der Zahntechnik, ein Labor, in dem jede Tätigkeit einem geordneten und präzisen Fluss folgt, in einer idealen Kombination von Technologie und Ergonomie. Räume, in denen man eine absolute formale Strenge zusammen mit einer gekonnten funktionellen Perfektion wahrnimmt. Einrichtungsgegenstände, die nicht nur Teil einer Innenarchitektur sind, sondern auch Teil einer Lebens-, Denk- und Arbeitsweise.

→ Banco ad angolo / Corner bench / Etabli en angle / Ecklösung



Collezione Prof / Prof Collection / Collection Prof / Sammlung Prof

- A. Banco ad angolo / Corner bench / Etabli en angle / Ecklösung
- B. Banco a due postazioni / Two-station bench / Etabli à deux postes / Zwei-Stationen-Arbeitstisch
- C. Mobile di servizio / Service cabinet / Armoire de service / Serviceschrank
- D. Box
- E. Isola / Island / Îlot / Insel
- F. Scrivania work / Desk work / Travail de bureau / Schreibtischarbeit

5

Dental Laboratory

Dubai, United Arab Emirates



Dettaglio luce orientabile / Swivelling light detail / Détail de l'éclairage orientable / Detail der schwenkbaren Leuchte



← Banco a due postazioni / Two-station bench / Etabli à deux postes / Zwei-Stationen-Arbeitstisch





Mobile di servizio e bacinelle porta lavori / Service cabinet and work trays / Armoire de service et bacs de travail / Serviceschrank und Arbeitschale



Box



Isola / Island / Ilôt / Insel

Isola: dettaglio postazione / Island: workstation detail / Ilôt: détail d'un poste de travail / Insel: Arbeitsplatz Detail



Banco a due postazioni: dettaglio appoggia braccia, dettaglio caviglia con vetro di protezione / Two-station bench: arm rest detail, ankle detail with protective glass
/ Banc à deux postes: détail de l'accoudoir, détail de la cheville avec verre de protection / Bank mit zwei Stationen: Detail Armlehne, Detail Knöchel mit Schutzglas





Pannello comandi touch / Touch control panel / Écran tactile / Touchscreen-Bedienfeld

→ Scrivania work / Desk work / Travail de bureau / Schreibtischarbeit



NEW LORAN Palette su richiesta / upon request / sur demande / auf Anfrage

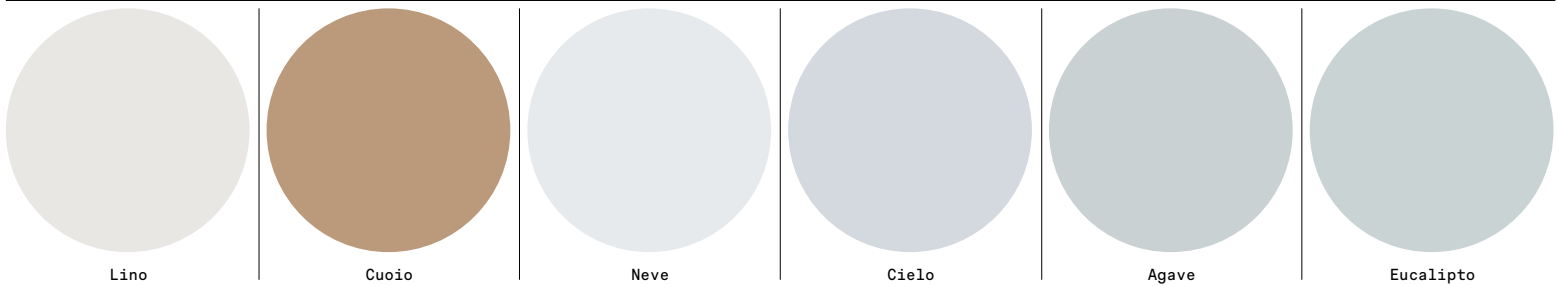

Collezione / Collection / Collection / Sammlung: PROF

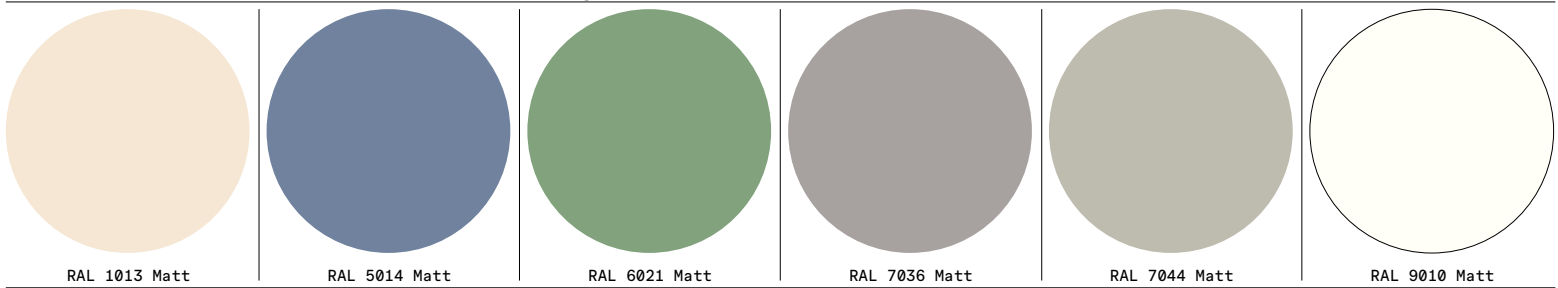

Tutte le collezioni / All collections / Toutes les collections / Alle Sammlungen su richiesta / upon request / sur demande / auf Anfrage

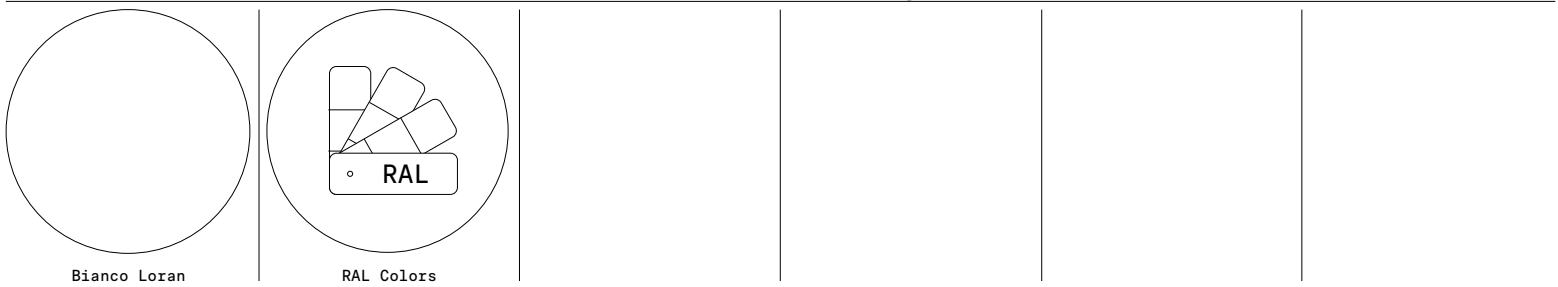

Indice / Index / Index / Index	Nome / Name / Nome / Name	Pagina / Page / Page / Seite
Dental Office, Milan (ITA)	Vela	78
	Ala	78
	Vela + Moving tray	79
	Open Box	79
	Luna	80
	Servomobile Vela	80
Orthodontic Practice, Bruxelles (BEL)	Look-01	81
	Ala Lean	81
	Logo	82
	Novo	82
	Look-02	83
	Mate-01	83
	Look-03	84
Oral Health Clinic, Berlin (GER)	Pura Studio	84
	Upright	85
Dental Care Centre, Nantes (FRA)	Pura	85
	Pura	86
	Pura	87
Dental Laboratory, Dubai (UAE)	Prof	87
	Prof-banchi	88
	Prof-banchi	89
	Prof-box	90
	Prof scrivania	90
	Prof-isola	91

	Dimensioni / Dimensions / Dimensions / Abmessungen	Finiture / Finishes / Finitions / Ausführungen	Pag. 19, 20-21, 23
	L 2030 x P 505 x H 860 mm (Soprapiano)	Bianco Loran Cuoio	
IT	EN	FR	DE
01 Miscelatore con fotocellula	01 Mixer with photocell	01 Mélangeur avec cellule photoélectrique	01 Sensorarmatur
02 Vasca termoformata	02 Thermoformed sink	02 Vasque thermoformée	02 Tiefgezogene Waschbecken
03 Modulo lavello con frontale fisso, anta oppure cassettone estraibile	03 Sink module with fixed front, door or pull-out drawer	03 Module d'évier avec façade fixe, porte ou tiroir coulissant	03 Spülenmodul mit fester Front, Tür oder Auszugsschublade
04 Modulo con cassetti: 3A + 1B + 1C	04 Module with drawers: 3A + 1B + 1C	04 Module à tiroirs: 3A + 1B + 1C	04 Modul mit Schubladen: 3A + 1B + 1C
05 Modulo con anta a ribalta con 2 ripiani interni estraibili per apparecchiature e cassetto C	05 Flap door module with 2 removable internal shelves for equipment and drawer C	05 Module à porte battante avec 2 étagères intérieures amovibles pour l'équipement et le tiroir C	05 Klapptürmodul mit 2 herausnehmbaren Innenböden für Geräte und Schublade C
06 Modulo con cassetti: 2A + 1B + 1D	06 Module with drawers: 2A + 1B + 1D	06 Module à tiroirs: 2A + 1B + 1D	06 Modul mit Schubladen: 2A + 1B + 1D
07 Modulo con cassetto: 1B, anta e 1 ripiano interno	07 Module with drawer: 1B, door and 1 internal shelf	07 Module avec tiroir: 1B, porte et 1 étagère intérieure	07 Modul mit Schublade: 1B, Tür und 1 Einlegeboden
08 Piano in Corian®	08 Corian® top	08 Corian®	08 Corian® Arbeitsplatte

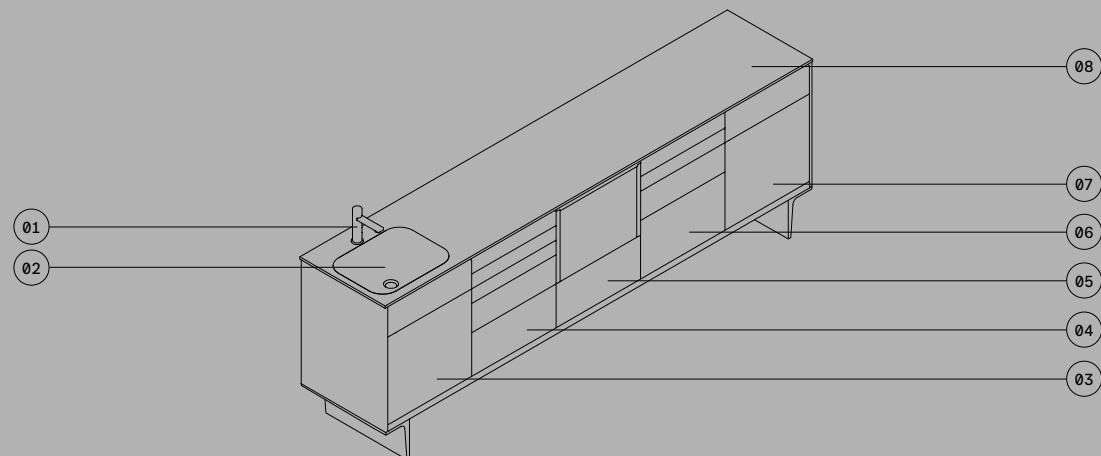

	Dimensioni / Dimensions / Dimensions / Abmessungen	Finiture / Finishes / Finitions / Ausführungen	Pag. 24, 25
	L 2030 x P 505 x H 860 mm (Soprapiano)	Cielo	
IT	EN	FR	DE
01 Miscelatore con fotocellula	01 Mixer with photocell	01 Mélangeur avec cellule photoélectrique	01 Sensorarmatur
02 Vasca termoformata in Corian®	02 Thermoformed Corian® sink	02 Vasque thermoformée	02 Tiefgezogene Waschbecken
03 Modulo lavello con frontale fisso, anta oppure cassettone estraibile	03 Sink module with fixed front, door or pull-out drawer	03 Module d'évier avec façade fixe, porte ou tiroir coulissant	03 Spülenmodul mit fester Front, Tür oder Auszugsschublade
04 Modulo L 1000 con Moving Tray, cassetti 2A + 2B + 2C	04 L 1000 module with Moving Tray, drawers 2A + 2B + 2C	04 Module L 1000 avec plateau mobile, tiroirs 2A + 2B + 2C	04 Modul L 1000 mit Moving Tray, Schubladen 2A + 2B + 2C
05 Modulo con cassetto: 1B, anta e 1 ripiano interno	05 Module with drawer: 1B, door and 1 internal shelf	05 Module avec tiroir: 1B, porte et 1 étagère intérieure	05 Modul mit Schublade: 1B, Tür und 1 Einlegeboden
06 Piano in Corian®	06 Corian® top	06 Plan en Corian®	06 Corian® Arbeitsplatte

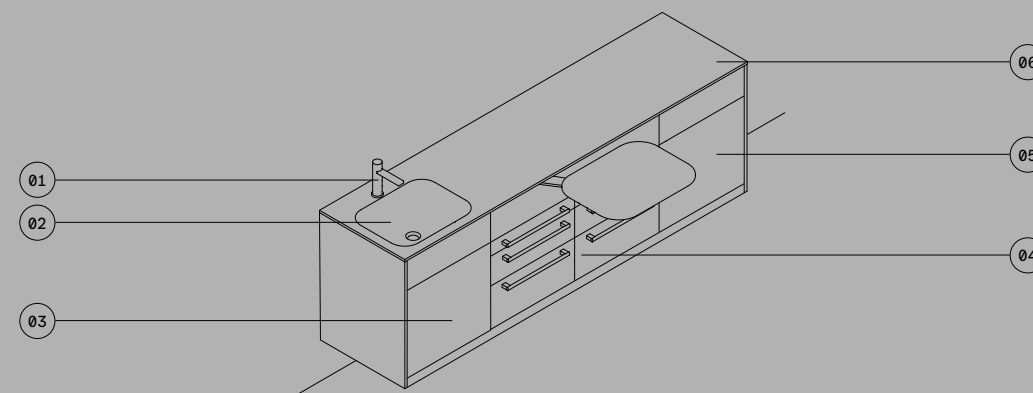

	Dimensioni / Dimensions / Dimensions / Abmessungen	Finiture / Finishes / Finitions / Ausführungen	Pag. 19, 20-21, 22
	ALA10: L 1030 x P 200 x H 400 ALA15: L 1530 x P 200 x H 400	Bianco Loran	
IT	EN	FR	DE
Pensile con anta a ribalta verniciata, completo di:	Wall cabinet with painted flap door, complete with:	Vitrine d'hygiène avec porte métal ouvrant vers le haut, avec:	Wandschrank mit lackierter Klapptür, komplett mit:
01 1 distributore di bicchieri Infratronik	01 1 Infratronik cup dispenser	01 1 distributeur de gobelets	01 1 Infratronik Becher-Spender
02 1 dispenser sapone a fotocellula	02 1 photocell soap dispenser	02 1 distributeur de savon à cellule photo-électrique	02 1 Seifenspender mit Sensor
03 3 alloggiamenti per guanti o salviette	03 3 slots for gloves or wipes	03 3 supports pour gants ou lingettes	03 3 Fächer für Handschuhe oder Tücher
04 1 alloggiamento per mascherine	04 1 mask housing	04 1 support pour masques	04 1 Maskengehäuse
05 2 alloggiamenti per bavagli e canule	05 2 housings for gags and canulas	05 2 supports pour canules	05 2 Spender für Patientenumhänge und Kanülen
06 2 portarotolo per carta e mantelline	06 2 paper roll holders and capes	06 2 supports pour rouleaux papier/capes	06 2 Papierrollenhalter und Umhänge
07 Anta in metallo	07 Metal door	07 Porte métal	07 Metallische Tür
ALA15: Versione L 1530 mm Pensile per accessori monouso Accessori: con o senza LED sottopensile Accessori interni personalizzabili	ALA15: Version L 1530 mm Wall cabinet for disposable accessories Accessories: with or without LED under-cabinet Customisable interior accessories	ALA15: Version L 1530 mm Vitrine d'hygiène avec ou sans LED Emplacements des supports personnalisables	ALA15: Ausführung L 1530 mm Wandschrank für Einwegzubehör Zubehör: mit oder ohne LED-Unterschrank Individuell gestaltbares Innenzubehör

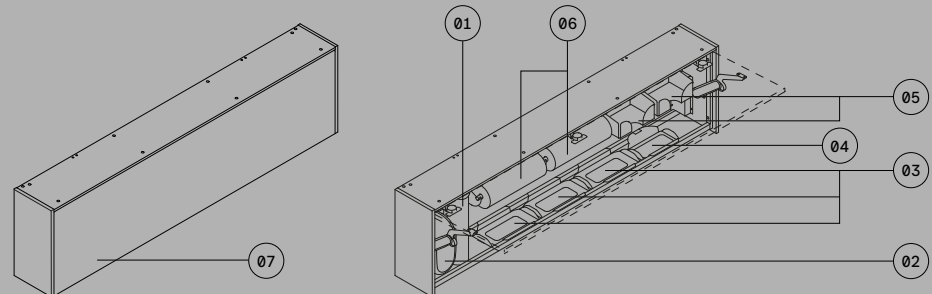

	Dimensioni / Dimensions / Dimensions / Abmessungen	Finiture / Finishes / Finitions / Ausführungen	Pag. 26, 27
	L 602 x P 466 x H 1165 mm	Bianco Loran	
IT	EN	FR	DE
01 Vano con caviglia per aspirazione, illuminazione, soffiante per aria, pulitrice, alloggiamento per micromotore	01 Ankle compartment for suction, lighting, air bellows, cleaner, micromotor housing	01 Espace de travail, avec cheville aspirante, éclairage, soufflette à air comprimée, tour à polir.	01 Abteil für Absaugung, Beleuchtung, Luftbalg, Reiniger, Mikromotorgehäuse
02 Vano con aspirazione	02 Compartment with suction	02 Moteur d'aspiration avec filtres	02 Abteil mit Absaugung
03 Ruote senza freno	03 Wheels without brake	03 Roues sans frein	03 Räder ohne Bremse
04 Ruote con freno	04 Wheels with brake	04 Roues avec frein	04 Räder mit Bremse
05 Cavo spirale	05 Spiral cable	05 Câble spirale	05 Spiralkabel

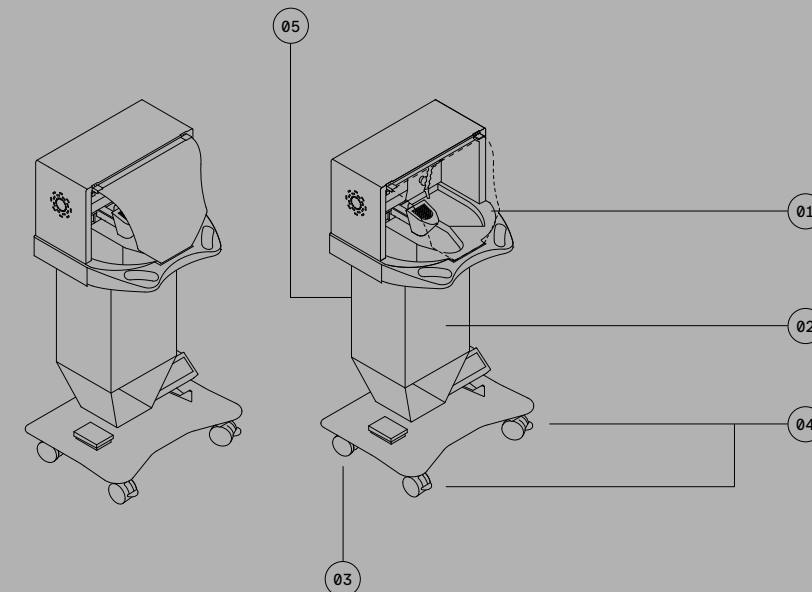

LUNA	Dimensioni / Dimensions / Dimensions / Abmessungen	Finiture / Finishes / Finitions / Ausführungen	Pag. 20-21, 28
	L 430 × P 500 × H 845 mm	Bianco Loran	
IT 01 2 prese schuko 02 2 ripiani in vetro 03 2 maniglie di traino in alluminio satinato 04 Cavo spiralato LUNAC: Carrello porta apparecchi con cassetto e 2 prese schuko LUNACV: Carrello porta apparecchi con cassetto e 2 prese schuko e pannelli colorati	EN 01 2 schuko sockets 02 2 glass shelves 03 2 satin-finish aluminium towing handles 04 Spiral cable LUNAC: Appliance trolley with drawer and 2 schuko sockets LUNACV: Appliance trolley with drawer and 2 schuko sockets and coloured panels	FR 01 2 prises schuko 02 2 étagères en verre 03 2 poignées de remorquage en aluminium satiné 04 Câble spiralé LUNAC: Chariot à appareils avec tiroir et 2 prises schuko LUNACV: Chariot à appareils avec tiroir et 2 prises schuko et panneaux colorés	DE 01 2 Schuko-Steckdosen 02 2 Glasböden 03 2 satinierte Aluminium-Zuggriffe 04 Spiralkabel LUNAC: Gerätewagen mit Schublade und 2 Schuko-Steckdosen LUNACV: Gerätewagen mit Schublade und 2 Schuko-Steckdosen und farbigen Blenden

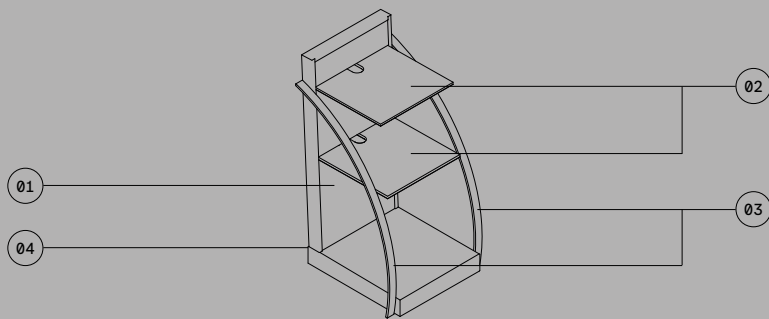

LOOK-01	Dimensioni / Dimensions / Dimensions / Abmessungen	Finiture / Finishes / Finitions / Ausführungen	Pag. 31, 32-33, 36
	L 2010 × P 455 × H 872 mm	Bianco Loran Agave	
IT 01 Miscelatore con fotocellule 02 Vasca in Corian® termoformata 03 Modulo lavello con anta oppure cassettoni estraibile 04 2 Moduli con cassette: 2A + 2B + 1C 05 Modulo anta con due ripiani interni 06 Piano in Corian®	EN 01 Mixer with photocells 02 Thermoformed sink 03 Sink module with door or pull-out chest 04 2 modules with drawers: 2A + 2B + 1C 05 Door module with two internal shelves 06 Corian® top	FR 01 Mitigeur à cellule photo-électrique 02 Vasque thermoformée en Corian® 03 Module sous-évier avec porte ou grand tiroir coulissant 04 2 modules avec tiroirs: 2A + 2B + 1C 05 Module avec porte et 2 étagères 06 Plan en Corian®	DE 01 Elektronischer Wasserhahn mit Sensor 02 Corian® Waschbecken 03 Waschbeckenschrank mit Tür oder Schublade 04 2 Module mit Schubladen: 2A + 2B + 1C 05 Türmodul mit zwei Innenböden 06 Corian® Arbeitsplatte

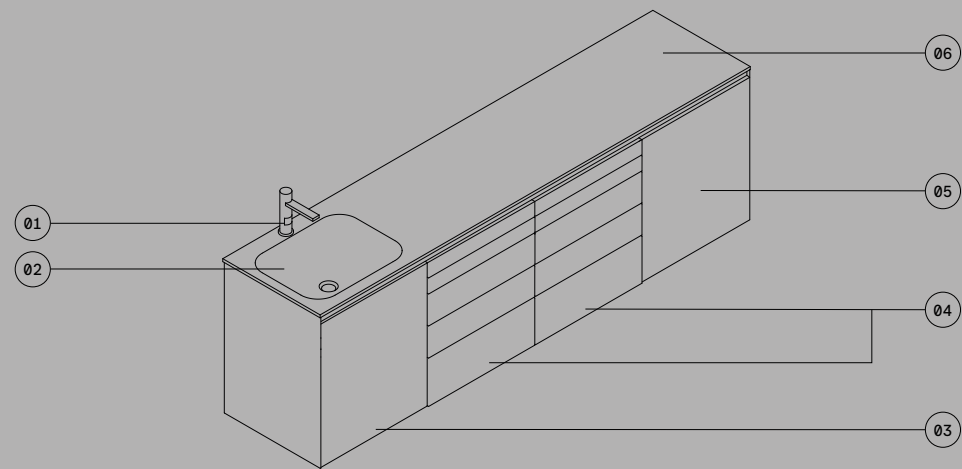

SERVOMOBILE VELA	Dimensioni / Dimensions / Dimensions / Abmessungen	Finiture / Finishes / Finitions / Ausführungen	Pag. 29
	L 530 × P 575 × H 790 mm	Bianco Loran	
IT 01 Modulo con cassette: 3A + 1B + 1C 02 Ruote senza freno 03 Ruote con freno Servomobile L 530 mm - Cassetiera a scelta - Piano in vetro/stratificato/Corian®	EN 01 Module with drawers: 3A + 1B + 1C 02 Wheels without brake 03 Wheels with brake Movable unit L 530 mm - Choice of drawers - Glass top/stratified/Corian®	FR 01 Module à tiroirs: 3A + 1B + 1C 02 Roues sans frein 03 Roues avec frein Module mobile L 530 mm - Choix de tiroirs - Plan en verre/stratifié/Corian®	DE 01 Modul mit Schubladen: 3A + 1B + 1C 02 Räder ohne Bremse 03 Räder mit Bremse Rollenschränk L 530 mm - Auswahl an Schubladen - Glasplatte/geschichtet/Corian®

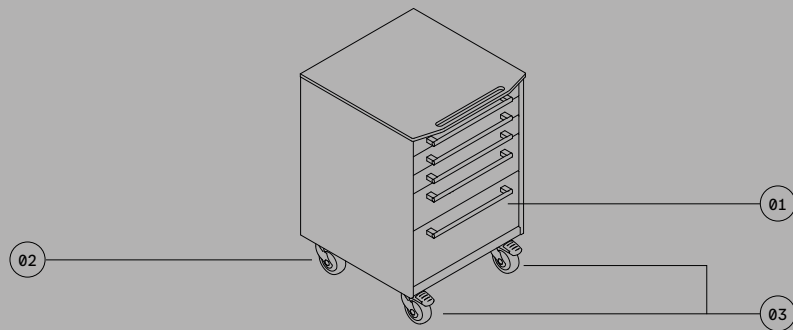

ALA LEAN	Dimensioni / Dimensions / Dimensions / Abmessungen	Finiture / Finishes / Finitions / Ausführungen	Pag. 31, 32-33, 36
	ALA_LEAN10: L 1008 × P 200 × H 320 mm ALA_LEAN15: L 1508 × P 200 × H 320 mm	Agave	
IT Pensile con anta a ribalta verniciata, completo di: 01 1 distributore di bicchieri Infratronik 02 1 dispenser sapone a fotocellula 03 3 alloggiamenti per guanti o salviette 04 1 alloggiamento per mascherine 05 2 alloggiamenti per bavagli e canule 06 2 portarotolo per carta e mantelline 07 Anta in metallo ALA_LEAN15: Versione L 1506 mm Pensile per accessori monouso Accessori: con o senza LED sottopensile Accessori interni personalizzabili	EN Wall cabinet with painted flap door, complete with: 01 1 Infratronik cup dispenser 02 1 photocell soap dispenser 03 3 slots for gloves or wipes 04 1 mask housing 05 2 housings for gags and canulas 06 2 paper roll holders and capes 07 Metal door ALA_LEAN15: Version L 1506 mm Wall cabinet for disposable accessories Accessories: with or without LED under-cabinet Customisable interior accessories	FR Vitrine d'hygiène avec porte métal ouvrant vers le haut, avec: 01 1 distributeur de gobelets 02 1 distributeur de savon à cellule photo-électrique 03 3 supports pour gants ou lingettes 04 1 support pour masques 05 2 supports pour canules 06 2 supports pour rouleaux papier/capes 07 Porte métal ALA_LEAN15: Version L 1506 mm Vitrine d'hygiène avec ou sans LED Emplacements des supports personnalisables	DE Wandschrank mit lackierter Klapptür, komplett mit: 01 1 Infratronik-Becher-Spender 02 1 Seifenspender mit Sensor 03 3 Fächer für Handschuhe oder Tücher 04 1 Maskengehäuse 05 2 Spender für Patientenumhänge un Kanülen 06 2 Papierrollenträger und Schulterumhänge 07 Metallische Tür ALA_LEAN15: Ausführung L 1506 mm Wandschrank für Einwegzubehör Zubehör: mit oder ohne LED-Unterschrank Individuell gestaltbares Innenzubehör

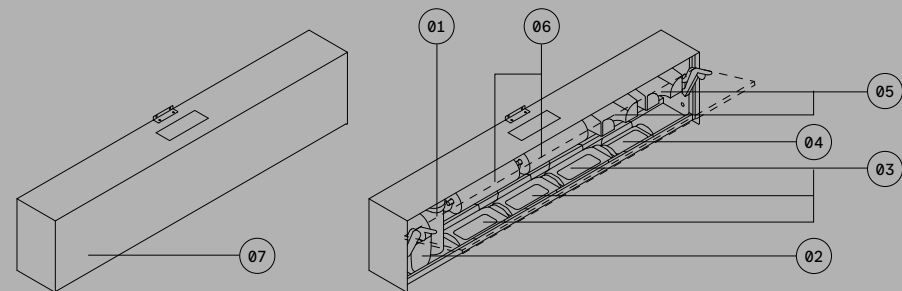

LOGO

Dimensioni / Dimensions / Dimensions / Abmessungen	Finiture / Finishes / Finitions / Ausführungen	Pag. 31-32, 34
L 468 × P 400 × H 922 mm	Bianco Loran	
IT 01 2 prese schuko 02 Ruote senza freno 03 Ruote con freno 04 Cavo spiralato LOGOC: Con cassetto sotto al primo ripiano LOGOV: Con 2 ripiani in vetro LOGOCV: Con 2 ripiani in vetro e cassetto sotto al primo ripiano	EN 01 2 schuko sockets 02 Wheels without brake 03 Wheels with brake 04 Spiral cable LOGOC: With drawer under the first shelf LOGOV: With 2 glass shelves LOGOCV: With 2 glass shelves and drawer under the first shelf	FR 01 2 prises schuko 02 Roues sans frein 03 Roues avec frein 04 Câble en spirale LOGOC: Avec tiroir sous la première étagère LOGOV: Avec 2 étagères en verre LOGOCV: Avec 2 étagères en verre et un tiroir sous la première étagère
		DE 01 2 Schuko Steckdosen 02 Räder ohne Bremse 03 Räder mit Bremse 04 Spiralkabel LOGOC: Mit Schublade unter dem ersten Fachboden LOGOV: Mit 2 Glaseinlegeböden LOGOCV: Mit 2 Glasböden und Schublade unter dem ersten Boden

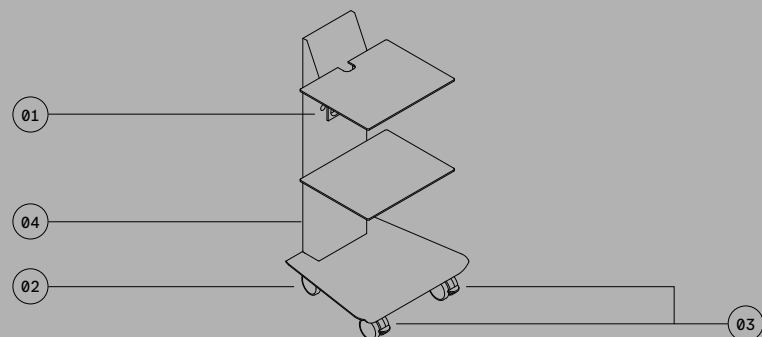

LOOK-02

Dimensioni / Dimensions / Dimensions / Abmessungen	Finiture / Finishes / Finitions / Ausführungen	Pag. 37, 38-39
L 2010 × P 455 × H 872 mm	Lino	
IT 01 Miscelatore con fotocellula 02 Vasca in Corian® termoformata 03 Modulo lavello con anta oppure cassettone estraibile 04 2 Moduli con cassette: 2A + 2B + 1C 05 Modulo con anta a ribalta con 2 ripiani interni estraibili per apparecchiature e cassetto C 06 Piano in Corian® 07 Piedi in alluminio anodizzato Versione a pavimento Apertura maniglia Fianchi di finitura laterali	EN 01 Mixer tap with photocell 02 Thermoformed Corian® bowl 03 Sink module with door or pull-out drawer 04 2 Modules with drawers: 2A + 2B + 1C 05 Flap door module with 2 removable internal shelves for equipment and drawer 06 Corian® top 07 Anodised aluminium feet Floor version Handle opening Lateral finish sides	FR 01 Robinet mitigeur avec cellule photoélectrique 02 Vasque en Corian® thermoformé 03 Module évier avec porte ou tiroir coulissant 04 2 Modules avec tiroirs: 2A + 2B + 1C 05 Module à porte battante avec 2 étagères intérieures amovibles pour matériel et tiroir 06 Plan de travail en Corian® 07 Pieds en aluminium anodisé Version au sol Ouverture par poignée Finition latérale côtés
		DE 01 Sensorarmatur 02 Corian® Waschbecken 03 Waschbeckenschränk mit Tür oder Schublade 04 2 Module mit Schubladen: 2A + 2B + 1C 05 Klapptürmodul mit 2 herausnehmbaren Innenböden für Geräte und Schublade 06 Corian® Arbeitsplatte 07 Eloxierte Aluminiumfüße Version für den Boden Öffnung mit Griff Seitliche Ausführung der Seiten

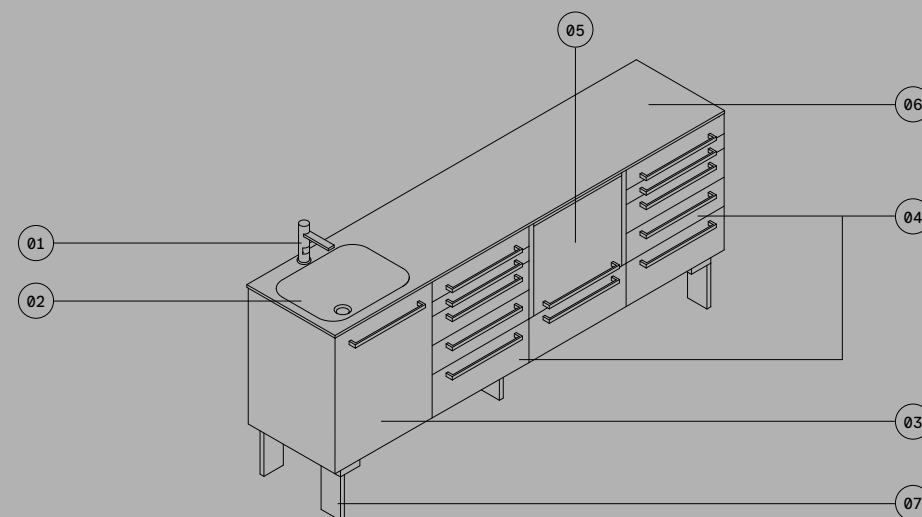

NOVO

Dimensioni / Dimensions / Dimensions / Abmessungen	Finiture / Finishes / Finitions / Ausführungen	Pag. 32-33, 35
L 620 × H 810 × P 163 mm	/	
IT Gruppo igiene in Corian® completo di: 01 2 alloggiamenti guanti o salviette 02 1 vano per stoccaggio 03 1 distributore di sapone con fotocellula 04 1 alloggiamento per mascherine 05 1 alloggiamento bavagli o canule Accessorio disponibile: Luce LED	EN Corian® hygiene unit complete with: 01 2 glove or towel compartments 02 1 storage compartment 03 1 soap dispenser with photocell 04 1 housing for masks 05 1 storage compartment for gags or canulas Available accessory: LED light	FR Unité d'hygiène en Corian® complète avec: 01 2 compartiments pour gants ou serviettes 02 1 compartiment de rangement 03 1 distributeur de savon avec cellule photoélectrique 04 1 logement pour les masques 05 1 compartiment de rangement pour bâillons ou canules Accessoire disponible: éclairage LED
		DE Corian® Hygieneschrank komplett mit: 01 2 Fächer für Handschuhe oder Handtücher 02 1 Ablagefach 03 1 Seifenspender mit Sensor 04 1 Gehäuse für Masken 05 1 Fach für Patientenumhänge oder Kanülen Lieferbares Zubehör: LED-Licht

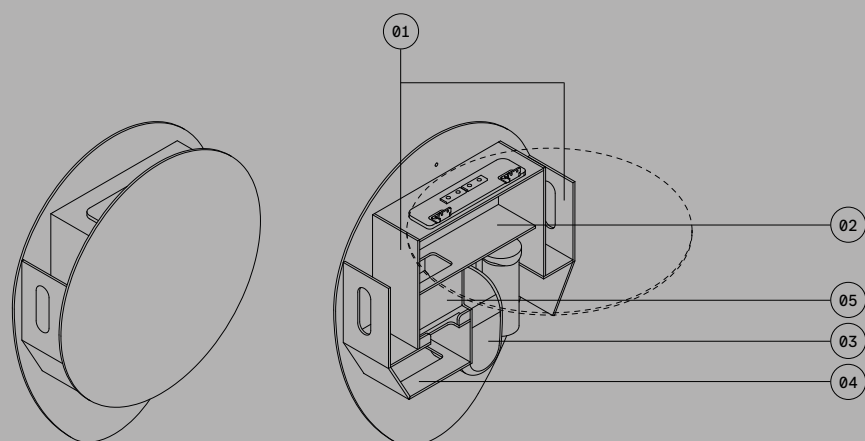

MATE-01

Dimensioni / Dimensions / Dimensions / Abmessungen	Finiture / Finishes / Finitions / Ausführungen	Pag. 37, 38-39
L 540 × P 473 × H 1167 cm	Bianco Loran	
IT 01 Staffa supporto monitor 02 Ripiano estraibile per tastiera 03 Vano porta PC 04 Ruote senza freno 05 Ruote con freno 06 2 prese schuko 07 Cavo spiralato MATE_02: Porta PC portatile senza staffa di supporto monitor, con cassetto al posto del ripiano estraibile	EN 01 Monitor support bracket 02 Pull-out keyboard shelf 03 PC compartment 04 Wheels without brake 05 Castors with brake 06 2 schuko sockets 07 Spiral cable MATE_02: Laptop holder without monitor support bracket, with drawer instead of pull-out shelf	FR 01 Support de moniteur 02 Tablette coulissante pour clavier 03 Compartiment pour PC 04 Roues sans frein 05 Roues avec frein 06 2 prises schuko 07 Câble en spirale MATE_02: Support pour ordinateur portable sans support de moniteur, avec tiroir au lieu d'une tablette coulissante
		DE 01 Monitorhalterung 02 Ausziehbare Tastaturablage 03 PC-Fach 04 Räder ohne Bremse 05 Räder mit Bremse 06 2 Schuko-Steckdosen 07 Spiralkabel MATE_02: Laptophalterung ohne Monitorträger, mit Schublade statt Auszugsboden

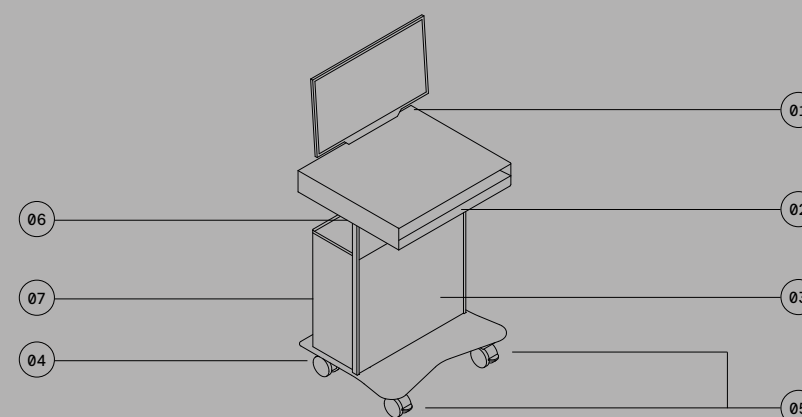

LOOK-03

Dimensioni / Dimensions / Dimensions / Abmessungen	Finiture / Finishes / Finitions / Ausführungen	Pag. 38-39, 40, 41
L 1010 × P 500 × H 775 mm	Bianco Loran	

IT	EN	FR	DE
01 Piano sagomato	01 Shaped top	01 Dessus façonné	01 Geformte Platte
02 Modulo L 1000 con cassetti: 2A + 2B + 1C	02 L 1000 module with drawers: 2A + 2B + 1C	02 Module L 1000 avec tiroirs: 2A + 2B + 1C	02 Modul L 1000 mit Schubladen: 2A + 2B + 1C
03 Ruote senza freno	03 Castors without brake	03 Roues sans frein	03 Räder ohne Bremse
04 Ruote con freno	04 Castors with brake	04 Roues avec frein	04 Räder mit Bremse

IT	EN	FR	DE
Servomobile L 1010 mm - Cassettiera a scelta - Piano vetro/Corian®/stratificato	Movable unit L 1010 mm - Choice of drawers - Glass top/Corian®/stratifié	Modules mobile L 1010 mm - Choix des tiroirs - Plan en verre/Corian®/stratifié	Rollenschränk L 1010 mm - Auswahl an Schubladen - Glasplatte/Corian®/geschichtet

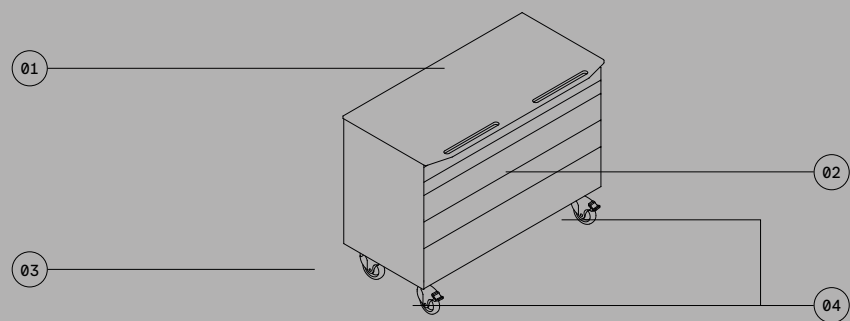

UPRIGHT

Dimensioni / Dimensions / Dimensions / Abmessungen	Finiture / Finishes / Finitions / Ausführungen	Pag. 24, 48, 142
L 410 × P 478 × H 890 mm	/	

IT	EN	FR	DE
01 Miscelatore Miscea	01 Miscea Mixer	01 Mitigeur Miscea	01 Miscea Mischpult

IT	EN	FR	DE
UP01 a terra	UP01 floor-standing	UP01 sur pied	UP01 bodenstehend
UP02 sospesa	UP02 wall-mounted	UP02 montage mural	UP02 wandmontiert

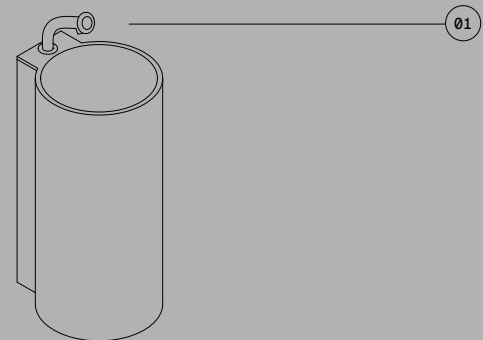

PURA STUDIO

Dimensioni / Dimensions / Dimensions / Abmessungen	Finiture / Finishes / Finitions / Ausführungen	Pag. 53, 54-55, 56, 57, 59, 60
L 2010 × P 505 × H 865 mm (Soprapiano)	Eucalipto Bianco Loran	

IT	EN	FR	DE
01 Miscelatore Miscea	01 Miscea mixer	01 Mitigeur Miscea	01 Miscea Mischpult
02 Vasca in Corian®	02 Corian® bowl	02 Vasque en Corian®	02 Corian® Waschbecken
03 Modulo lavello con anta oppure cassettoni estraibile	03 Sink module with door or pull-out drawer	03 Module d'évier avec porte ou tiroir coulissant	03 Waschbeckenschrank mit Tür oder Schublade
04 Modulo con cassetti: 5B	04 Module with drawers: 5B	04 Module avec tiroirs: 5B	04 Modul mit Schubladen: 5B
05 Modulo con cassetti: 3B + 1D	05 Module with drawers: 3B + 1D	05 Module avec tiroirs: 3B + 1D	05 Modul mit Schubladen: 3B + 1D
06 Modulo con anta e 2 ripiani interni	06 Module with door and 2 internal shelves	06 Module avec porte et 2 étagères intérieures	06 Modul mit Tür und 2 Einlegeböden
07 Piano in Corian®	07 Corian® top	07 Plan en Corian®	07 Corian® Arbeitsplatte
08 Basamento	08	08	08

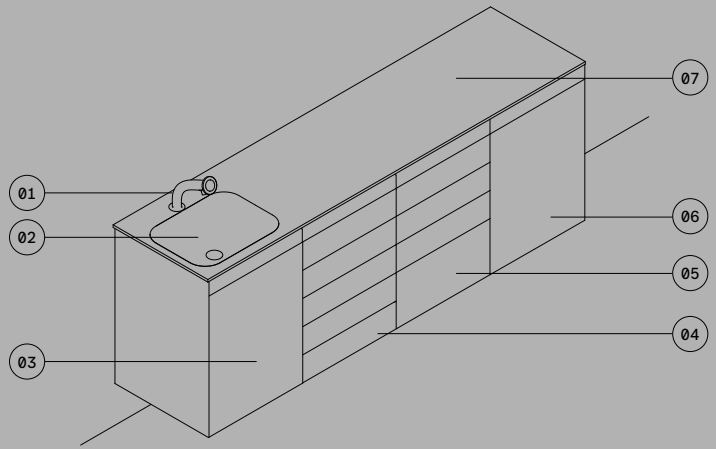
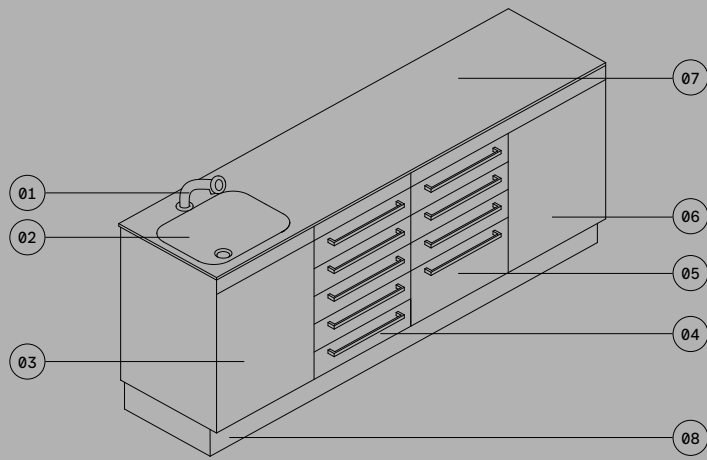

PURA

Dimensioni / Dimensions / Dimensions / Abmessungen	Finiture / Finishes / Finitions / Ausführungen	Pag. 43, 44-45, 46, 49
PV0A: L 1006 × P 350 × H 500 mm PV0B: L 1506 × P 350 × H 500 mm	Bianco Loran	

IT	EN	FR	DE
01 2 Porta tubs	01 2 Tubes holder	01 2 Porte-tubs	01 2 Röhrenhalter
02 Porta tray	02 Tray holder	02 Porte-plateaux	02 Tablett-Halter
03 2 ripiani interni	03 2 internal shelves	03 2 étagères intérieures	03 2 Einlegeböden
04 Anta in metallo	04 Metal door	04 Porte métallique	04 Metalltür

IT	EN	FR	DE
Accessori: con o senza LED sottopensile e/o interno Disponibile anche in versione con accessori monouso	Accessories: with or without LED undercabinet and/or inside Also available in a version prepared for disposable accessories	Accessoires: avec ou sans LED sous l'armoire et/ou à l'intérieur Egalement disponible dans une version préparée pour les accessoires jetables	Zubehör: mit oder ohne LED-Unterschrank und/oder innen Auch in einer für Einwegzubehör vorbereiteten Version erhältlich

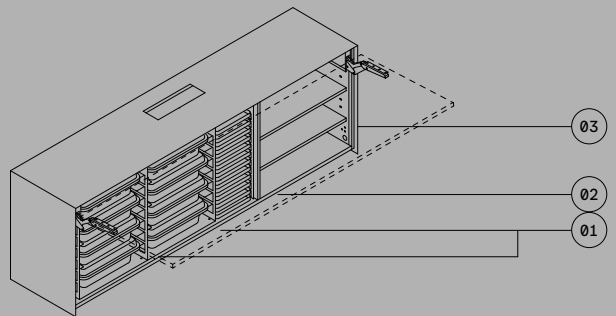
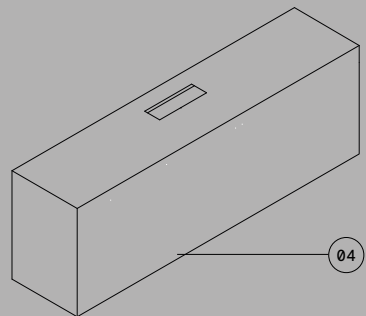

Dimensioni / Dimensions / Dimensions / Abmessungen		Finiture / Finishes / Finitions / Ausführungen	
L 3610 x P 640 x H 2000 mm (Soprapensile)		Bianco Lorán	
IT	EN	FR	DE
01 Pensile L 1003 con anta a ribalta e 2 ripiani interni	01 L 1003 wall unit with flap door and 2 internal shelves	01 L 1003 élément haut avec porte à abattant et 2 étagères intérieures	01 L 1003 Hängeelement mit Klapptür und 2 Innenböden
02 Pensile L 1500 con anta a ribalta, 2 + 2 ripiani interni e divisorio verticale	02 L 1500 wall unit with flap door, 2 + 2 internal shelves and vertical divider	02 L 1500 élément haut avec porte à abattant, 2 + 2 tablettes intérieures et séparateur vertical	02 L 1500 Hängeelement mit Klapptür, 2 + 2 Innenböden und senkrechter Trennwand
03 Pensile L 1003 con anta a ribalta e 2 ripiani interni	03 L 1003 wall unit with flap door and 2 internal shelves	03 L 1003 élément haut avec porte à abattant et 2 étagères intérieures	03 L 1003 Hängeschrank mit Klapptür und 2 Innenfachböden
04 Barra attrezzata	04 Fitted bar	04 Barre de montage	04 Eingebaute Leiste
05 Tamponamento di chiusura tra piano e pensili	05 Closing panel between top and wall units	05 Panneau de fermeture entre les éléments supérieurs et muraux	05 Rückwandplatte zwischen Arbeitsplatte und Oberschrank
06 Miscelatore con doccetta estraibile	06 Mixer tap with pull-out hand shower	06 Mitigeur avec douchette extractible	06 Mischbatterie mit ausziehbarer Handbrause
07 Modulo con cassettoni estraibili e 2 portarifiuti interni in alluminio	07 Module with pull-out drawer and 2 internal aluminium waste bins	07 Module avec tiroir extractible et 2 poubelles intérieures en aluminium	07 Modul mit ausziehbarer Schublade und 2 innenliegenden Aluminium-Abfallbehältern
08 Modulo sottolavello con anta e portarifiuti interno	08 Under-sink module with door and internal waste bin	08 Module sous évier avec porte et poubelle intérieure	08 Untertischmodul mit Tür und Innenabfallbehälter
09 Cornice L 600 x H 65	09 Frame L 600 x H 6510	09 Cadre L 600 x H 6510	09 Rahmen B 600 x H 6510
10 Modulo con anta e 2 ripiani interni	10 Module with door and 2 internal shelves	10 Module avec porte et 2 étagères intérieures	10 Modul mit Tür und 2 Einlegeböden
11 Modulo con cassetti: 2B + 2C	11 Module with drawers: 2B + 2C	11 Module avec tiroirs: 2B + 2C	11 Modul mit Schubladen: 2B + 2C
12 Modulo con anta e 2 ripiani interni	12 Module with door and 2 internal shelves	12 Module avec porte et 2 étagères intérieures	12 Modul mit Tür und 2 Einlegeböden
13 Modulo con cassetto B e anta	13 Module with drawer B and door	13 Module avec tiroir B et porte	13 Modul mit Schublade B und Tür
14 3 basamenti L 1000 x H 200	14 3 bases L 1000 x H 200	14 3 socles L 1000 x H 200	14 3 Sockel L 1000 x H 200
15 Piano in acciaio inox	15 Stainless steel top	15 Dessus en acier inoxydable	15 Edelstahl Arbeitsplatte

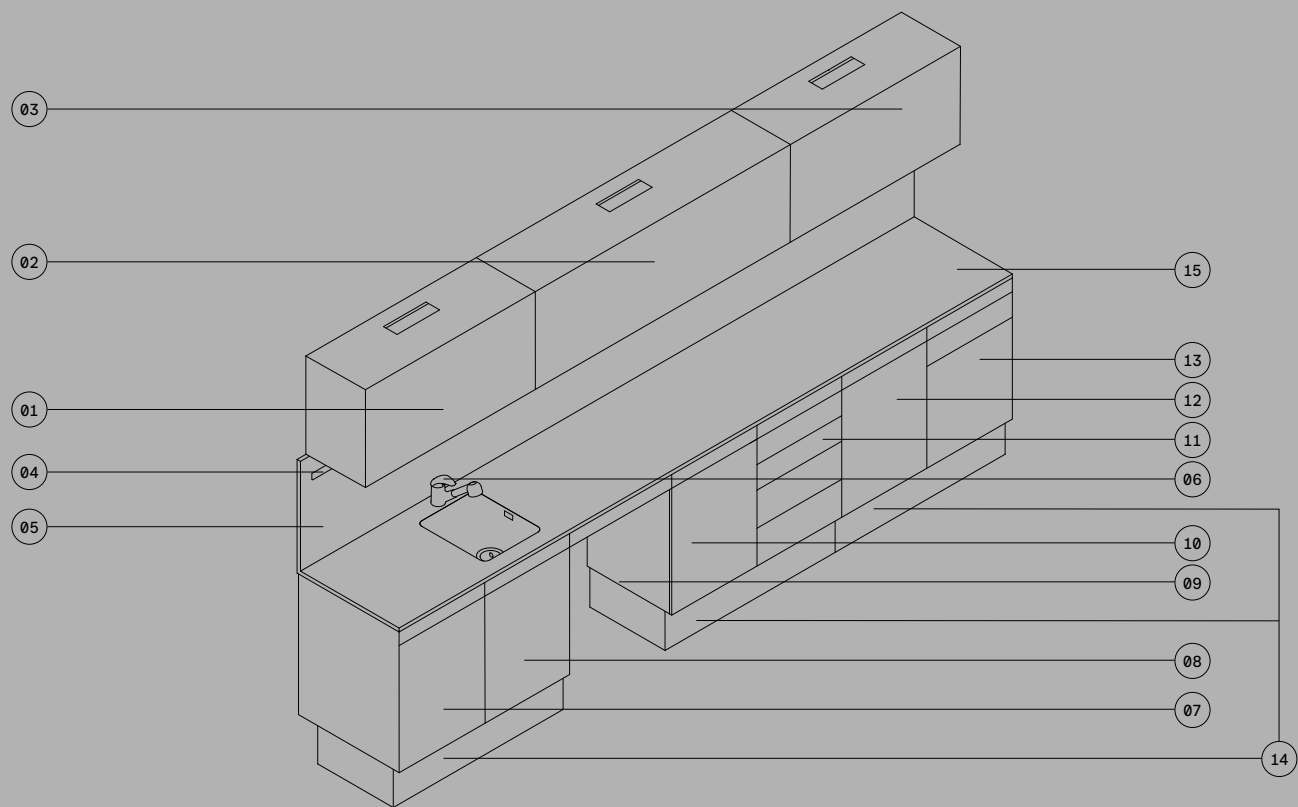

Dimensioni / Dimensions / Dimensions / Abmessungen		Finiture / Finishes / Finitions / Ausführungen	
L 2010 x P 640 x H 2000 mm (Soprapensile)		Bianco Lorán Lino	
IT	EN	FR	DE
01 2 Pensili L 1003 con 2 ante a ribalta e 2 ripiani interni	01 2 L 1003 wall units with 2 flap doors and 2 internal shelves	01 2 meubles hauts L 1003 avec 2 portes battantes et 2 étagères intérieures	01 2 Oberschränke L 1003 mit 2 Klapptüren und 2 Einlegeböden
02 2 Moduli con cassetti: 2B + 2C	02 2 Modules with drawers: 2B + 2C	02 2 Modules avec tiroirs: 2B + 2C	02 2 Module mit Schubladen: 2B + 2C
03 2 Moduli con anta e ripiani interni	03 2 Modules with door and internal shelves	03 2 Modules avec porte et étagères intérieures	03 2 Module mit Tür und Einlegeböden
04 Piedi in alluminio satinato	04 Satin-finish aluminium feet	04 Pieds en aluminium satiné	04 Satinierte Aluminiumfüße
Versione a pavimento L 2010 x P 640 x H 930 (soprapiano): - Alzatina H 80 mm - Apertura maniglia - Fianchi di finitura laterali - Pensili di stoccaggio con ripiani interni - Accessori: con o senza LED sottopensile e/o interno		Floor-standing version L 2010 x P 640 x H 930 (top): - Splashback H 80 mm - Handle opening - Side trim sides - Storage wall units with internal shelves - Accessories: with or without undercabinet and/or interior LEDs	
		Version sur pieds L 2010 x P 640 x H 930 (haut): - Crédence H 80 mm - Ouverture de la poignée - Habillage latéral - Éléments z de rangement avec étagères intérieures - Accessoires: avec ou sans caisson et/ou LED intérieures	
		Bodenstehende Version L 2010 x P 640 x H 930 (oben): - Aufkantung H 80 mm - Grifföffnung - Seitenverkleidungen - Hängeschränke mit Inneneinlegeböden - Zubehör: mit oder ohne LED-unten und/oder innen	

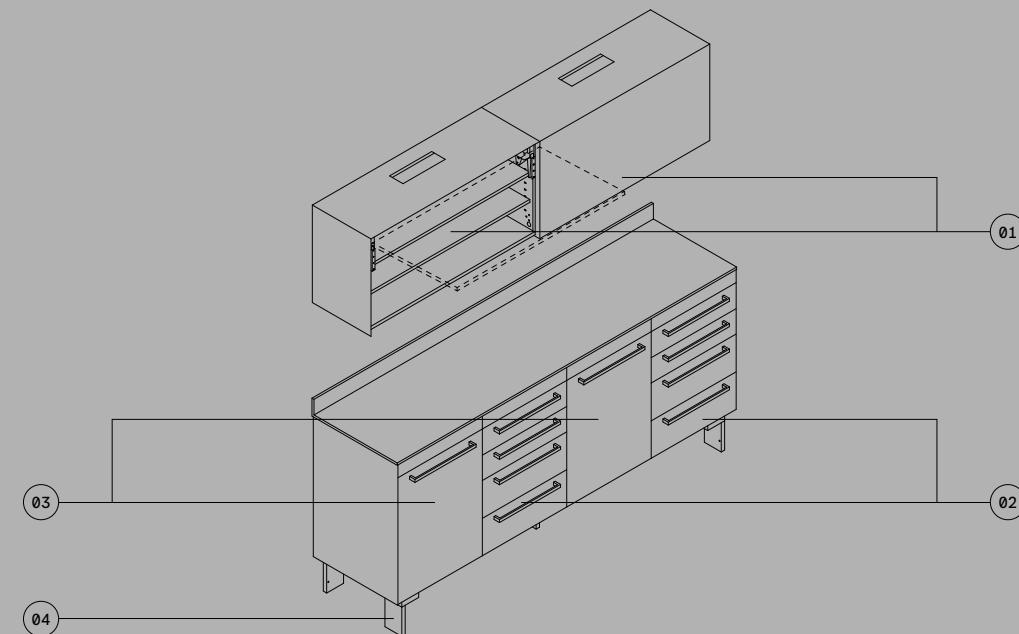

Dimensioni / Dimensions / Dimensions / Abmessungen		Finiture / Finishes / Finitions / Ausführungen	
L 2060 x P 600 x H 900 mm (Soprapiano)		RAL 9010 Matt	
IT	EN	FR	DE
01 Miscelatore a collo alto	01 High neck mixer	01 Mélangeur à col haut	01 Wasserhahn mit langem Hals
02 Piano in acciaio inox con alzatina H 100 mm	02 Stainless steel work top with splashback H 100 mm	02 Plan de travail en acier inoxydable avec support H 100 mm	02 Edelstahlplatte mit Halterung H 100 mm
03 Foro per gesso	03 Plaster hole	03 Trou de plâtre	03 Mülldurchwurf
04 Modulo sottolavello L 1050	04 Under-sink module L 1050	04 Module sous évier L 1050	04 Untertischmodul L 1050
05 Modulo gesso L 1000 con 3 cassette per gesso con bacinelle in PVC, 1 cassetto per spatole, 1 cassettoni portarifiuti	05 Plaster module L 1000 with 3 plaster drawers with PVC trays, 1 spatula drawer, 1 waste bin	05 Module à plâtre L 1000 avec 3 tiroirs à plâtre avec plateaux PVC, 1 tiroir à spatules, 1 poubelle	05 Gipsmodul L 1000 mit 3 Gips Schubladen mit PVC-Schalen, 1 Spachtelschublade, 1 Abfallbehälter
06 Piede in metallo verniciato	06 Painted metal base	06 Pieds en métal peint	06 Sockel aus lackiertem Metall

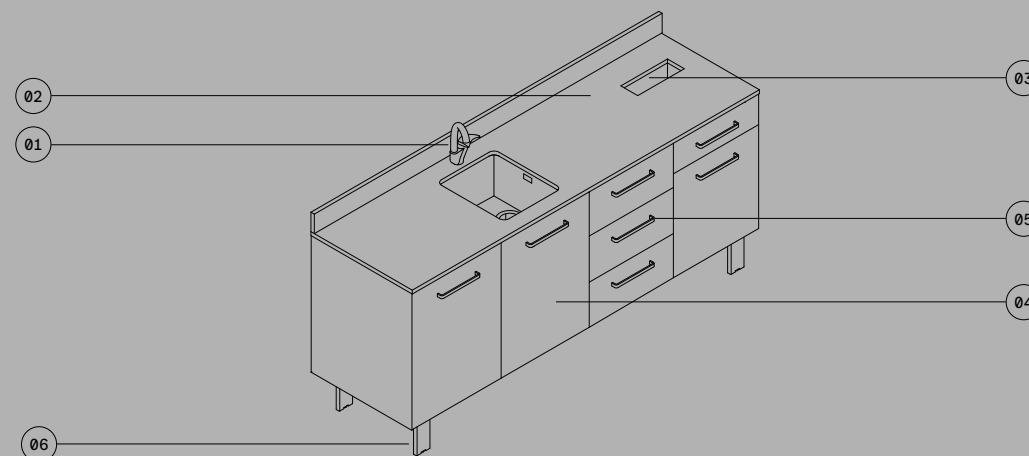

Dimensioni / Dimensions / Dimensions / Abmessungen	Finiture / Finishes / Finitions / Ausführungen	Pag. 64, 65, 72, 73	
L 2200 x P 640 x H 900 (Soprapiano) L 2200 x P 640 x H 1600 mm (Lampada)	RAL 9010 Matt RAL 6021 Matt		
IT 01 Tamponamento posteriore di chiusura 02 2 aspirazione per un posto di lavoro 03 Mensola soprapiano per un posto di lavoro 04 Appoggibraccia 05 Caviglia per posto di lavoro con aspirazione, con protezione in vetro 06 Protezione inox per posto di lavoro 07 Lampada per 2 posti di lavoro Ogni posto di lavoro è compreso di: - Impianto elettrico - Predisposizione per impianto di aspirazione - Impianto aria compressa completo di siringa, manometro e riduttore di pressione - Protezione in acciaio inox - 3 prese di corrente - 2 Cassetti completi di bacinelle in PVC, cassette apertura push pull o con maniglia in alluminio anodizzato	EN 01 Rear closing flap 02 2 suction for one workstation 03 Overhead shelf for one workstation 04 Armrest 05 Peg for workstation with suction, with glass protection 06 Stainless steel protection for workstation 07 Lamp for 2 workplaces Each workstation is inclusive of: - Electrical system - Preparation for suction system - Compressed air system complete with syringe, pressure gauge and pressure reducer - Stainless steel protection - 3 power sockets - 2 Drawers complete with PVC trays, push-pull opening drawers or with anodised aluminium handle	FR 01 Panneau de fermeture arrière 02 2 aspirations pour un poste de travail 03 Tablette supérieure pour un poste de travail 04 Accoudoir 05 Cheville pour poste de travail avec aspiration, avec protection en verre 06 Protection en acier inoxydable pour poste de travail 07 Lampe pour 2 postes de travail Chaque poste de travail comprend: - Système électrique - Prédiposition pour système d'aspiration - Système d'air comprimé complet avec seringue, manomètre et réducteur de pression - Protection en acier inoxydable - 3 prises de courant - 2 tiroirs avec plateaux en PVC, tiroirs à ouverture push-pull ou avec poignée en aluminium anodisé	DE 01 Hintere Verschlussklappe 02 2 Ansaugungen für eine Arbeitsstation 03 Obere Ablage für einen Arbeitsplatz 04 Armlehne 05 Absaugfeilholz für Arbeitsplatz 06 Edelstahlenschutz für einen Arbeitsplatz 07 Lampe für 2 Arbeitsplätze Jeder Arbeitsplatz ist inklusive: - Elektrisches System - Vorbereitung für Absauganlage - Druckluftsystem komplett mit Spritze, Manometer und Druckminderer - Schutz aus Edelstahl - 3 Steckdosen - 2 Schubladen komplett mit PVC-Schalen, Schubladen mit Push-Pull-Öffnung oder mit eloxiertem Aluminiumgriff

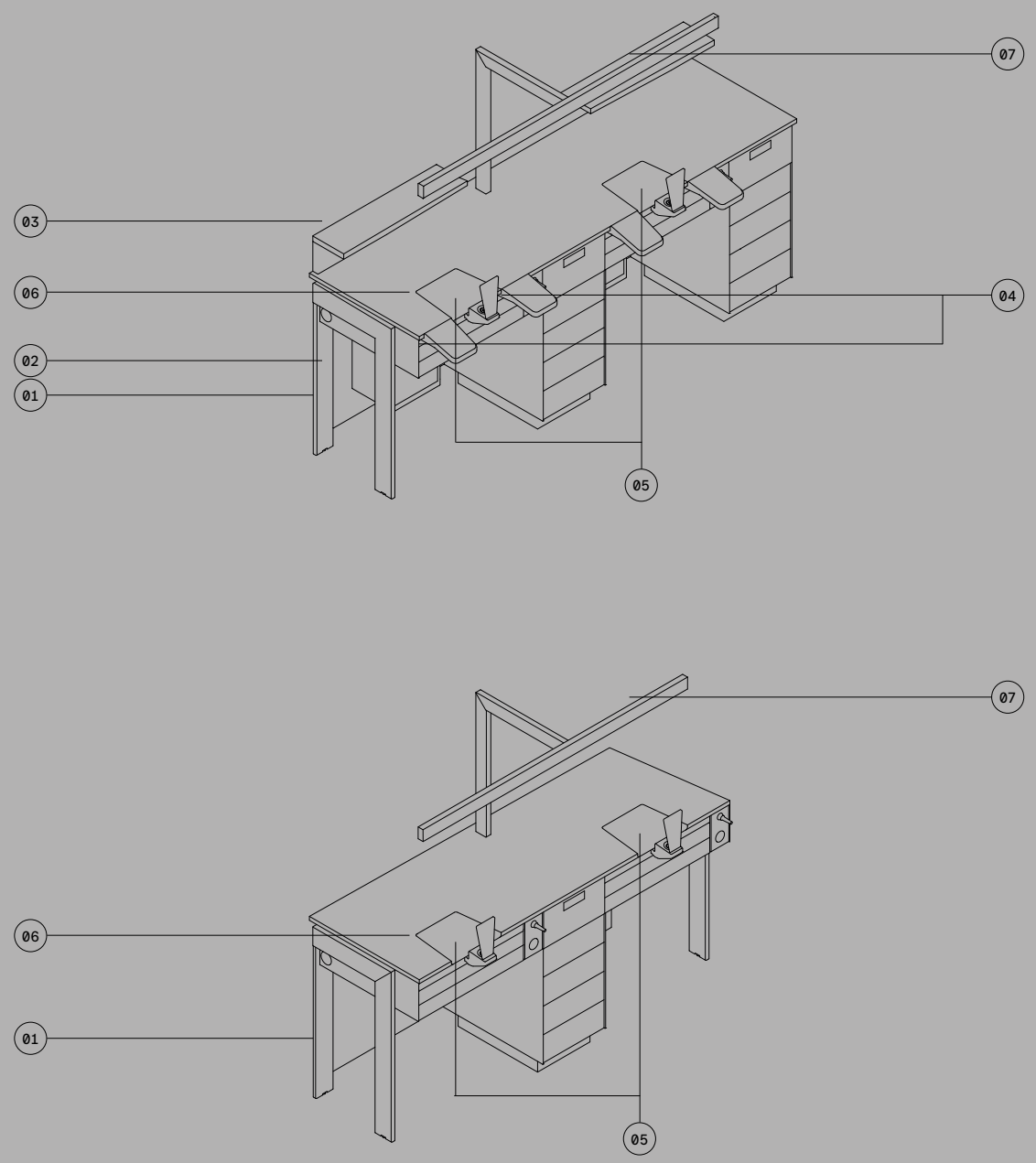

Dimensioni / Dimensions / Dimensions / Abmessungen	Finiture / Finishes / Finitions / Ausführungen	Pag. 63	
L 1575 x P 2100 x H 900 (Soprapiano) L 1575 x P 2100 x H 1600 mm (Lampada)	RAL 9010 Matt RAL 6021 Matt		
IT 01 Lampada per 1 posto di lavoro 02 Mensola soprapiano per un posto di lavoro 03 Protezione inox per posto di lavoro 04 Caviglia per posto di lavoro con aspirazione 05 Frontalini in legno appoggiabraccia 06 Cassonetto portaforno con vano per pompa Ogni posto di lavoro è compreso di: - Impianto elettrico - Predisposizione per impianto di aspirazione - Impianto aria compressa completo di siringa, manometro e riduttore di pressione - Protezione in acciaio inox - 3 prese di corrente - 2 Cassetti completi di bacinelle in PVC, cassette apertura push pull o con maniglia in alluminio anodizzato	EN 01 Lamp for 1 workplace 02 Overhead shelf for 1 workstation 03 Stainless steel protection for workstation 04 Peg for workstation with suction 05 Wooden arm rests 06 Oven box with compartment for pump Each workstation is inclusive of: - Electrical system - Preparation for suction system - Compressed air system complete with syringe, pressure gauge and pressure reducer - Stainless steel protection - 3 power sockets - 2 Drawers complete with PVC trays, push-pull opening drawers or with anodised aluminium handle	FR 01 Eclairage pour 1 poste de travail 02 Étagère pour 1 poste de travail 03 Protection en acier inoxydable pour poste de travail 04 Cheville pour poste de travail avec aspiration 05 Accoudoirs en bois 06 Meuble four avec compartiment pour pompe Chaque poste de travail comprend: - Système électrique - Prédiposition pour système d'aspiration - Système d'air comprimé complet avec seringue, manomètre et réducteur de pression - Protection en acier inoxydable - 3 prises de courant - 2 tiroirs avec plateaux en PVC, tiroirs à ouverture push-pull ou avec poignée en aluminium anodisé	DE 01 Lampe für 1 Arbeitsplatz 02 Überkopffregal für 1 Arbeitsplatz 03 Edelstahlschutz für Arbeitsplatz 04 Absaugfeilholz für Arbeitsplatz 05 Armlehnen aus Holz 06 Keramikofen mit Fach für die Pumpe Jeder Arbeitsplatz ist inklusive: - Elektrisches System - Vorbereitung für Absauganlage - Druckluftsystem komplett mit Spritze, Manometer und Druckminderer - Schutz aus Edelstahl - 3 Steckdosen - 2 Schubladen komplett mit PVC-Schalen, Schubladen mit Push-Pull-Öffnung oder mit eloxiertem Aluminiumgriff

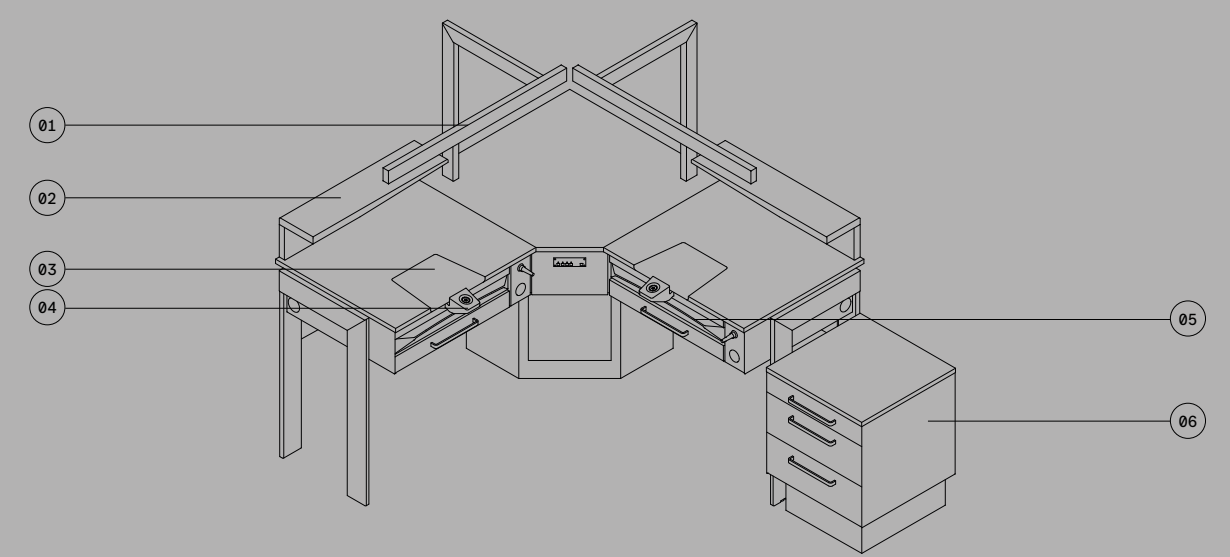

PROF-BOX

Dimensioni / Dimensions / Dimensions / Abmessungen	Finiture / Finishes / Finitions / Ausführungen	Pag. 66-67, 69	
L 900 × P 645 × H 1190 mm	RAL 9010 Matt		
IT PBOX0A + A1F 01 Aspirazione 02 Vano con caviglia regolabile per aspirazione, illuminazione, soffiato e manipolo per aria, alloggiamento per frese	EN PBOX0A + A1F 01 Aspiration 02 Compartment with adjustable peg for suction, lighting, air bellows and handpiece, bur housing	FR PBOX0A + A1F 01 Aspiration 02 Compartiment avec cheville réglable pour l'aspiration, éclairage, soufflette et pièce à main, support pour fraises	FR PBOX0A + A1F 01 Absaugung 02 Abteil mit verstellbarem Feilkloben für Absaugung, Beleuchtung, Luftbläser und Handstück, Bohrergehäuse
PBOX0A + A1T: Completo di aspirazione con motore a induzione (Cattani Tecno-Jet) PBOX0B: Predisposto per aspirazione	PBOX0A + A1T: Complete with suction with induction motor (Cattani Tecno-Jet) PBOX0B: with predisposition for suction system	PBOX0A + A1T: Complet avec aspiration avec moteur à induction (Cattani Tecno-Jet) PBOX0B: avec prédisposition pour système d'aspiration	PBOX0A + A1T: Komplett mit Absaugung mit Induktionsmotor (Cattani Tecno-Jet) PBOX0B: bereit zum Anschluss einer Absaugung

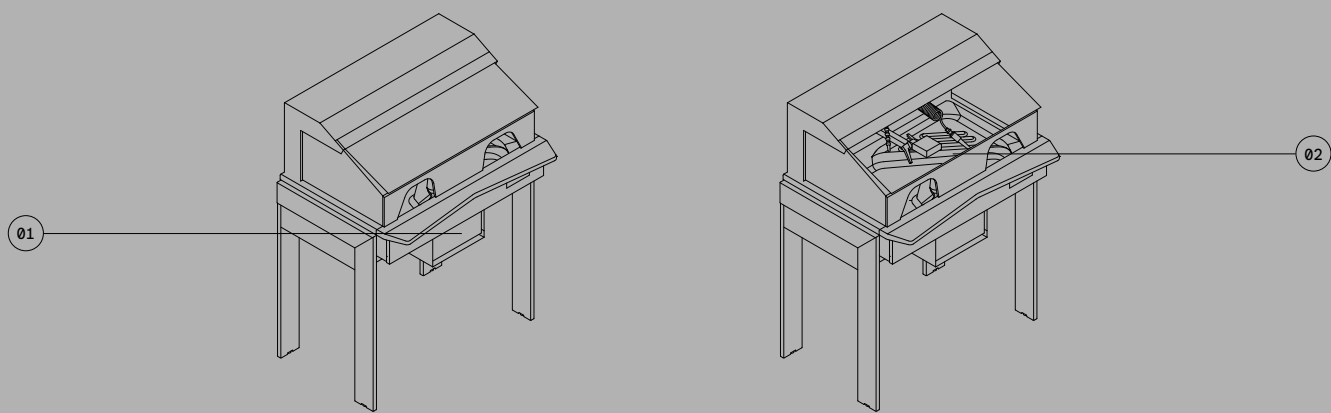

PROF-SCRIVANIA

Dimensioni / Dimensions / Dimensions / Abmessungen	Finiture / Finishes / Finitions / Ausführungen	Pag. 75	
L 1700 × P 800 × H 750 mm	RAL 7036 Matt		
IT 01 Boccia passacavo 02 Piano in laminato 03 Schiena posteriore con passacavi 04 Supporto porta PC 05 Cassettiera con 4 cassetti	EN 01 Cable bushing 02 Laminate top 03 Rear back with grommet 04 PC holder 05 Drawer unit with 4 drawers	FR 01 Passe-câble 02 Plan en laminé 03 Dos arrière avec passe-câble 04 Support pour PC 05 Bloc tiroirs avec 4 tiroirs	DE 01 Kabeldurchführung 02 Arbeitsplatte aus Laminat 03 Rückwand mit Tülle 04 PC-Halterung 05 Schubladenblock mit 4 Schubladen
Composizioni disponibili: - Solo piano e supporti laterali - Supporto porta PC a destra o a sinistra e con cassettera sospesa o su ruote posizionata a destra o a sinistra	Compositions available: - Top and side supports only - PC holder support on the right or left and with suspended or wheeled drawer unit positioned on the right or left	Compositions disponibles: - Supports supérieurs et latéraux uniquement - Support pour PC sur le côté droit ou gauche et avec bloc-tiroirs suspendu ou à roulettes positionné sur le côté droit ou gauche	Verfügbare Zusammenstellungen: - Nur Arbeitsplatte und Seitenträger - PC-Halterung auf der rechten oder linken Seite und mit hängendem oder rollendem Schubladenblock auf der rechten oder linken Seite

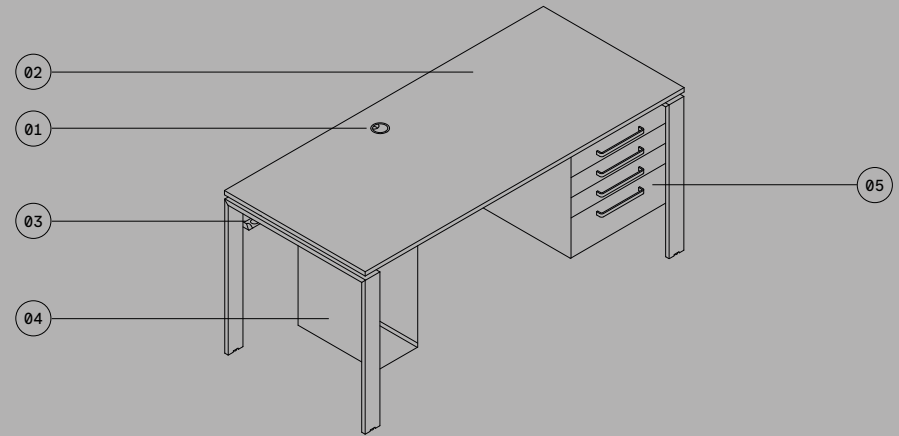

PROF-ISOLA

Dimensioni / Dimensions / Dimensions / Abmessungen	Finiture / Finishes / Finitions / Ausführungen	Pag. 70, 71	
L 3850 × P 1345 × H 900 mm (Soprapiano)	RAL 7036 Matt		
IT 01 Caviglia per posto di lavoro con aspirazione 02 Protezione acciaio inox per posto di lavoro 03 Vano predisposto per aspirazione 04 Piano in laminato	EN 01 Workstation peg with suction 02 Stainless steel protection for workstation 03 Compartment prepared for suction 04 Laminate top	FR 01 Cheville pour poste de travail avec aspiration 02 Protection en acier inoxydable pour poste de travail 03 Compartiment préparé pour l'aspiration 04 Plan en laminé	DE 01 Absaugfeilholz des Arbeitsplatzes 02 Edelstahlschutz für den Arbeitsplatz 03 Abteil für Absaugung vorbereitet 04 Arbeitsplatte aus Laminat
Ogni posto lavoro è compreso di: - Impianto elettrico - Predisposizione per impianto di aspirazione - Impianto aria compressa completo di siringa, manometro e riduttore di pressione - Protezione in acciaio inox - 3 prese di corrente - 2 Cassetti completi di bacinelle in PVC, cassette apertura push pull o con maniglia in alluminio anodizzato	Each workstation includes: - Electrical system - Preparation for suction system - Compressed air system complete with syringe, pressure gauge and pressure reducer - Stainless steel protection - 3 power sockets - 2 Drawers complete with PVC trays, push-pull opening drawers or with anodised aluminium handle	Chaque poste de travail comprend: - Système électrique - Préparation du système d'aspiration - Système d'air comprimé complet avec seringue, manomètre et réducteur de pression - Protection en acier inoxydable - 3 prises de courant - 2 tiroirs avec plateaux en PVC, tiroirs à ouverture push-pull ou avec poignée en aluminium anodisé	Jeder Arbeitsplatz umfasst: - Elektrisches System - Vorbereitung für das Absaugsystem - Druckluftsystem komplett mit Spritze, Manometer und Druckminderer - Schutz aus Edelstahl - 3 Steckdosen - 2 Schubladen komplett mit PVC-Schalen, Schubladen mit Push-Pull-Öffnung oder mit eloxiertem Aluminiumgriff

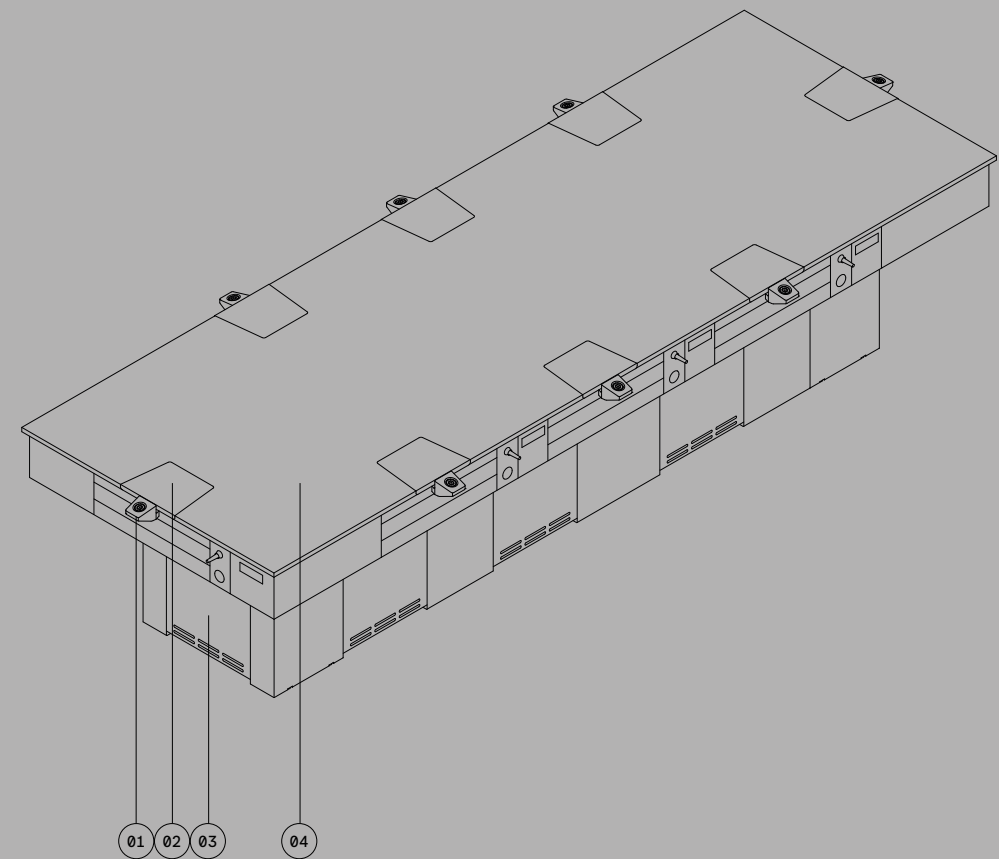

Creative Direction: Luca Tormena / Nea-Design
Product Design: Gianpaolo Pradal
Concept + Graphics: Cristian Malisan + Gianluca Cumin / SMIT
Layout: Riccardo Pantanali / SMIT
Photo (Company Section): Mattia Balsamini
Digital Images (Product Section): Polimage
Texts: Daniele Varelli

